

# *Proyecto de aula*

## *Articulación de objetivos*

### *Segunda ciclo*

**Nombre Estudiante:** \_\_\_\_\_

**Profesora Jefe:** Fabián Muster.

**Educadora Diferencial:** Marjorie Müller.

**Curso:** 8° año básico A.

*Cuadernillo mes de Noviembre, 2020*

Queridos estudiantes:

Esperando que se encuentren bien junto a sus familias. Comunicamos que este mes, continuaremos trabajando con la misma dinámica del mes anterior, diseñando un cuadernillo de trabajo que contempla todas las asignaturas, el cual es más sencillo de trabajar en su modalidad, con el fin de facilitar sus labores como estudiantes.

### INSTRUCCIONES:

- La organización de este método de trabajo va en relación a un **horario determinado con fechas, objetivos priorizados**, articulación de las asignaturas de manera transversal.
- **Cada asignatura, se detalla el número de actividades que deben realizar en las cuatro semanas, que consideran los días del 4 al 30 de noviembre.**
- **1° Semana del 4 al 6 Noviembre.**
- **2° Semana del 9 al 13 de Noviembre.**
- **3° Semana del 16 al 20 de Noviembre.**
- **4° Semana del 23 al 30 de Noviembre.**
- **Cada ficha de trabajo incluye además los correos correspondientes a cada profesor de asignatura, si usted desea enviar fotos de las actividades, puede enviarlo por aquel medio o mensaje vía whatsapp.**
- **Realizar cada actividad considerando la fecha estipulada por el profesor.**
- **Las actividades que son enviadas a través de fotografías deben considerar lo siguiente:**
  - ✓ **Nombre del estudiante, Curso, Número de actividad o guía.**
  - **Letra legible, fotografía clara (No borrosa, verificar antes de enviar)**
  - **Finalmente adjuntamos un instrumento de evaluación el cual les permitirá a ustedes autoevaluarse, instancia que les da la oportunidad de reflexionar sobre sus aprendizajes.**



#### Objetivos de Aprendizaje

**Lengua y literatura:** OA. 2 – OA. 3

**Ciencias naturales:** OA. 11

**Historia, geografía y Cs. Sociales:** OA. 16

**Matemáticas – Artes Visuales:** OA. 12

**Inglés:** OA. 9

**Religión.**

## FICHA N°1

<b>Nombre Estudiante</b>	
<b>Fecha</b>	04 al 13 de Noviembre.
<b>Objetivo</b>	<b>OA 3:</b> Analizar el texto “Vendrán suaves lluvias” -Promocionar la lectura, mediante la elaboración de un afiche de literatura de ciencia ficción. <b>OA 2:</b> Reflexionar a partir de la lectura para desarrollar la comprensión del texto
<b>Habilidad Cognitiva</b>	Leer, comprender, analizar, describir y escribir
<b>Profesora</b>	Silvana Mora.
<b>Correo</b>	<a href="mailto:smora@amanecer-temuco.cl">smora@amanecer-temuco.cl</a>
<b>Asignatura</b>	Lengua y literatura.

### Actividad

Lee el siguiente texto y luego anotan las ideas principales que consideres importes de destacar.

### **VENDRÁN LLUVIAS SUAVES**

*Ray Bradbury, Estados Unidos, 1920*

La voz del reloj cantó en la sala: tictac, las siete, hora de levantarse, hora de levantarse, las siete, como si temiera que nadie se levantase. La casa estaba desierta. El reloj continuó sonando, repitiendo y repitiendo llamadas en el vacío. Las siete y nueve, hora del desayuno, ¡las siete y nueve!

En la cocina el horno del desayuno emitió un siseante suspiro, y de su tibio interior brotaron ocho tostadas perfectamente doradas, ocho huevos fritos, dieciséis lonjas de jamón, dos tazas de café y dos vasos de leche fresca.

-Hoy es cuatro de agosto de dos mil veintiséis -dijo una voz desde el techo de la cocina- en la ciudad de Allendale, California -Repitió tres veces la fecha, como para que nadie la olvidara-. Hoy es el cumpleaños del señor Featherstone. Hoy es el aniversario de la boda de Tilita. Hoy puede pagarse la póliza del seguro y también las cuentas de agua, gas y electricidad.

En algún sitio de las paredes, sonó el clic de los relevadores, y las cintas magnetofónicas se deslizaron bajo ojos eléctricos.

-Las ocho y uno, tictac, las ocho y uno, a la escuela, al trabajo, rápido, rápido, ¡las ocho y uno!

Pero las puertas no golpearon, las alfombras no recibieron las suaves pisadas de los tacones de goma. Llovía fuera. En la puerta de la calle, la caja del tiempo cantó en voz baja: “Lluvia, lluvia, aléjate... zapatones, impermeables, hoy.”. Y la lluvia resonó golpeteando la casa vacía. Afuera, el

garaje tocó unas campanillas, levantó la puerta, y descubrió un coche con el motor en marcha. Después de una larga espera, la puerta descendió otra vez.

A las ocho y media los huevos estaban reseco y las tostadas duras como piedras. Un brazo de aluminio los echó en el vertedero, donde un torbellino de agua caliente los arrastró a una garganta de metal que después de digerirlos los llevó al océano distante.

Los platos sucios cayeron en una máquina de lavar y emergieron secos y relucientes.

“Las nueve y cuarto”, cantó el reloj, “la hora de la limpieza”.

De las guaridas de los muros, salieron disparados los ratones mecánicos. Las habitaciones se poblaron de animalitos de limpieza, todos goma y metal. Tropezaron con las sillas moviendo en círculos los abigotados patines, frotando las alfombras y aspirando delicadamente el polvo oculto. Luego, como invasores misteriosos, volvieron de sopetón a las cuevas. Los rosados ojos eléctricos se apagaron. La casa estaba limpia.

Las diez. El sol asomó por detrás de la lluvia. La casa se alzaba en una ciudad de escombros y cenizas. Era la única que quedaba en pie. De noche, la ciudad en ruinas emitía un resplandor radiactivo que podía verse desde kilómetros a la redonda.

Las diez y cuarto. Los surtidores del jardín giraron en fuentes doradas llenando el aire de la mañana con rocíos de luz. El agua golpeó las ventanas de vidrio y descendió por las paredes carbonizadas del oeste, donde un fuego había quitado la pintura blanca. La fachada del oeste era negra, salvo en cinco sitios. Aquí la silueta pintada de blanco de un hombre que regaba el césped. Allí, como en una fotografía, una mujer agachada recogía unas flores. Un poco más lejos -las imágenes grabadas en la madera en un instante titánico-, un niño con las manos levantadas; más arriba, la imagen de una pelota en el aire, y frente al niño, una niña, con las manos en alto, preparada para atrapar una pelota que nunca acabó de caer. Quedaban esas cinco manchas de pintura: el hombre, la mujer, los niños, la pelota. El resto era una fina capa de carbón. La lluvia suave de los surtidores cubrió el jardín con una luz en cascadas.

Hasta este día, qué bien había guardado la casa su propia paz. Con qué cuidado había preguntado: “¿Quién está ahí? ¿Cuál es el santo y seña?”, y como los zorros solitarios y los gatos plañideros no le respondieron, había cerrado herméticamente persianas y puertas, con unas precauciones de solterona que bordeaban la paranoia mecánica.

Cualquier sonido la estremecía. Si un gorrión rozaba los vidrios, la persiana chasqueaba y el pájaro huía, sobresaltado. No, ni siquiera un pájaro podía tocar la casa.

La casa era un altar con diez mil acólitos, grandes, pequeños, serviciales, atentos, en coros. Pero los dioses habían desaparecido y los ritos continuaban insensatos e inútiles.

El mediodía.

Un perro aulló, temblando, en el porche.

La puerta de calle reconoció la voz del perro y se abrió. El perro, en otro tiempo grande y gordo, ahora huesudo y cubierto de llagas, entró y se movió por la casa dejando huellas de lodo. Detrás de él zumbaron unos ratones irritados, irritados por tener que limpiar el lodo, irritados por la molestia.

Pues ni el fragmento de una hoja se escurría por debajo de la puerta sin que los paneles de los muros se abrieran y los ratones de cobre salieran como rayos. El polvo, el pelo o el papel ofensivos, hechos trizas por unas diminutas mandíbulas de acero, desaparecían en las guaridas. De allí unos tubos los llevaban al sótano, y eran arrojados a la boca siseante de un incinerador que aguardaba en un rincón oscuro como un Baal maligno.

El perro corrió escaleras arriba y aulló histéricamente, ante todas las puertas, hasta que al fin comprendió, como ya comprendía la casa, que allí no había más que silencio.

Olfateó el aire y arañó la puerta de la cocina. Detrás de la puerta el horno preparaba unos pancakes que llenaban la casa con un aroma de jarabe de arce. El perro, tendido ante la puerta, olfateaba con los ojos encendidos y el hocico espumoso. De pronto, echó a correr locamente en círculos, mordiéndose la cola, y cayó muerto. Durante una hora estuvo tendido en la sala.

Las dos, cantó una voz.

Los regimientos de ratones advirtieron al fin el olor casi imperceptible de la descomposición, y salieron murmurando suavemente como hojas grises arrastradas por un viento eléctrico.

Las dos y cuarto.

El perro había desaparecido.

En el sótano, el incinerador se iluminó de pronto y un remolino de chispas subió por la chimenea.

Las dos y treinta y cinco.

Unas mesas de bridge surgieron de las paredes del patio. Los naipes revolotearon sobre el tapete en una lluvia de figuras. En un banco de roble aparecieron martinis y sándwiches de tomate, lechuga y huevo. Sonó una música.

Pero en las mesas silenciosas nadie tocaba las cartas.

A las cuatro, las mesas se plegaron como grandes mariposas y volvieron a los muros.

Las cuatro y media.

Las paredes del cuarto de los niños resplandecieron de pronto.

Aparecieron animales: jirafas amarillas, leones azules, antílopes rosados, panteras lilas que retozaban en una sustancia de cristal. Las paredes eran de vidrio y mostraban colores y escenas de fantasía. Unas películas ocultas pasaban por unos piñones bien aceitados y animaban las paredes. El piso del cuarto imitaba un ondulante campo de cereales. Por él corrían escarabajos de aluminio y grillos de hierro, y en el aire caluroso y tranquilo unas mariposas de gasa rosada revoloteaban sobre un punzante aroma de huellas animales. Había un zumbido como de abejas amarillas dentro de fuelles oscuros, y el perezoso ronroneo de un león. Y había un galope de



okapis y el murmullo de una fresca lluvia selvática que caía como otros casos, sobre el pasto almidonado por el viento.

De pronto las paredes se disolvieron en llanuras de hierbas abrasadas, kilómetro tras kilómetro, y en un cielo interminable y cálido. Los animales se retiraron a las malezas y los manantiales.

Era la hora de los niños.

Las cinco. La bañera se llenó de agua clara y caliente.

Las seis, las siete, las ocho. Los platos aparecieron y desaparecieron, como manipulados por un mago, y en la biblioteca se oyó un clic. En la mesita de metal, frente al hogar donde ardía animadamente el fuego, brotó un cigarro humeante, con media pulgada de ceniza blanda y gris.

Las nueve. En las camas se encendieron los ocultos circuitos eléctricos, pues las noches eran frescas aquí.

Las nueve y cinco. Una voz habló desde el techo de la biblioteca.

-Señora McClellan, ¿qué poema le gustaría escuchar esta noche?

La casa estaba en silencio.

-Ya que no indica lo que prefiere -dijo la voz al fin-, elegiré un poema cualquiera.

Una suave música se alzó como fondo de la voz.

-Sara Teasdale. Su autor favorito, me parece...

*Vendrán lluvias suaves y olores de tierra,  
y golondrinas que girarán con brillante sonido;  
y ranas que cantarán de noche en los estanques  
y ciruelos de tembloroso blanco  
y petirrojos que vestirán plumas de fuego  
y silbarán en los alambres de las cercas;  
y nadie sabrá nada de la guerra,  
a nadie le interesara que haya terminado.*

*A nadie le importará, ni a los pájaros ni a los árboles,  
si la humanidad se destruye totalmente;  
y la misma primavera, al despertarse al alba,  
apenas sabrá que hemos desaparecido.*

El fuego ardió en el hogar de piedra y el cigarro cayó en el cenicero: un inmóvil montículo de ceniza. Las sillas vacías se enfrentaban entre las paredes silenciosas, y sonaba la música.

A las diez la casa empezó a morir.

Soplaba el viento. La rama desprendida de un árbol entró por la ventana de la cocina.

La botella de solvente se hizo trizas y se derramó sobre el horno. En un instante las llamas envolvieron el cuarto.

-¡Fuego! – gritó una voz.

Las luces se encendieron, las bombas vomitaron agua desde los techos. Pero el solvente se extendió sobre el linóleo por debajo de la puerta de la cocina, lamiendo, devorando, mientras las voces repetían a coro:

– ¡Fuego, fuego, fuego!

La casa trató de salvarse. Las puertas se cerraron herméticamente, pero el calor había roto las ventanas y el viento entró y avivó el fuego.

La casa cedió terreno cuando el fuego avanzó con una facilidad llameante de cuarto en cuarto en diez millones de chispas furiosas y subió por la escalera. Las escurridizas ratas de agua chillaban desde las paredes, disparaban agua y corrían a buscar más. Y los surtidores de las paredes lanzaban chorros de lluvia mecánica.

Pero era demasiado tarde. En alguna parte, suspirando, una bomba se encogió y se detuvo. La lluvia dejó de caer. La reserva del tanque de agua que durante muchos días tranquilos había llenado bañeras y había limpiado platos estaba agotada.

El fuego crepitó escaleras arriba. En las habitaciones altas se nutrió de Picassos y de Matisse, como de golosinas, asando y consumiendo las carnes aceitosas y encrespando tiernamente los lienzos en negras virutas. Después el fuego se tendió en las camas, se asomó a las ventanas y cambió el color de las cortinas.

De pronto, refuerzos.

De los escotillones del desván salieron unas ciegas caras de robot y de las bocas de grifo brotó un líquido verde.

El fuego retrocedió como un elefante que ha tropezado con una serpiente muerta. Y fueron veinte serpientes las que se deslizaron por el suelo, matando el fuego con una venenosa, clara y fría espuma verde.

Pero el fuego era inteligente y mandó llamas fuera de la casa, y entrando en el desván llegó hasta las bombas. ¡Una explosión! El cerebro del desván, el director de las bombas, se deshizo sobre las vigas en esquirlas de bronce.

El fuego entró en todos los armarios y palpó las ropas que colgaban allí.

La casa se estremeció, hueso de roble sobre hueso, y el esqueleto desnudo se retorció en las llamas, revelando los alambres, los nervios, como si un cirujano hubiera arrancado la piel para que las venas y los capilares rojos se estremecieran en el aire abrasador. ¡Socorro, socorro! ¡Fuego! ¡Corred, corred! El calor rompió los espejos como hielos invernales, tempranos y quebradizos. Y las voces gimieron: fuego, fuego, corred, corred, como una trágica canción infantil; una docena de voces, altas y bajas, como voces de niños que agonizaban en un bosque, solos, solos. Y las voces fueron apagándose, mientras las envolturas de los alambres estallaban como castañas calientes. Una, dos, tres, cuatro, cinco voces murieron.

En el cuarto de los niños ardió la selva. Los leones azules rugieron, las jirafas moradas escaparon dando saltos. Las panteras corrieron en círculos, cambiando de color, y diez millones de animales huyeron ante el fuego y desaparecieron en un lejano río humeante...

Murieron otras diez voces. Y en el último instante, bajo el alud de fuego, otros coros indiferentes anunciaron la hora, tocaron música, segaron el césped con una segadora automática, o movieron frenéticamente un paraguas, dentro y fuera de la casa, ante la puerta que se cerraba y se abría con violencia. Ocurrieron mil cosas, como cuando en una relojería todos los relojes dan locamente la hora, uno tras otro, en una escena de maniática

confusión, aunque con cierta unidad; cantando y chillando los últimos ratones de limpieza se lanzaron valientemente fuera de la casa ¡arrastrando las horribles cenizas!

Y en la llameante biblioteca una voz leyó un poema tras otro con una sublime despreocupación, hasta que se quemaron todos los carretes de película, hasta que todos los alambres se retorcieron y se destruyeron todos los circuitos.

El fuego hizo estallar la casa y la dejó caer, extendiendo unas faldas de chispas y de humo.

En la cocina, un poco antes de la lluvia de fuego y madera, el horno preparó unos desayunos de proporciones psicopáticas: diez docenas de huevos, seis hogazas de tostadas, veinte docenas de lonjas de jamón, que fueron devoradas por el fuego y encendieron otra vez el horno, que siseó histéricamente.

El derrumbe. El altillo se derrumbó sobre la cocina y la sala. La sala cayó al sótano, el sótano al subsótano. La congeladora, el sillón, las cintas grabadoras, los circuitos y las camas se amontonaron muy abajo como un desordenado túmulo de huesos.

Humo y silencio. Una gran cantidad de humo.

La aurora asomó débilmente por el este. Entre las ruinas se levantaba sólo una pared. Dentro de la pared una última voz repetía y repetía, una y otra vez, mientras el sol se elevaba sobre el montón de escombros humeantes:

-Hoy es cinco de agosto de dos mil veintiséis hoy es cinco de agosto de dos mil veintiséis, hoy es...



## Actividades

1. Realiza el mapa del cuento "Vendrán las lluvias suaves":

¿Qué ocurre?

---

---



¿Personajes?

---

---



**Evento 1**

---

---

---

---

---

---

---

---

---

---

---

---

---

---

---

---

---

---

---

---

---

---

---

---

**Evento 2**

---

---

---

---

---

---

---

---

---

---

---

---

---

---

---

---

---

---

---

---

---

---

---

---

**Evento 3**

---

---

---

---

---

---

---

---

---

---

---

---

---

---

---

---

---

---

---

---

---

---

---

---

Solución:

---

---

---

---

---

---

---

---

---

---

---

---

---

---

---

---

---

---

---

---

---

---

---

---

2. Elabora un afiche del texto “Vendrán las lluvias suaves”:

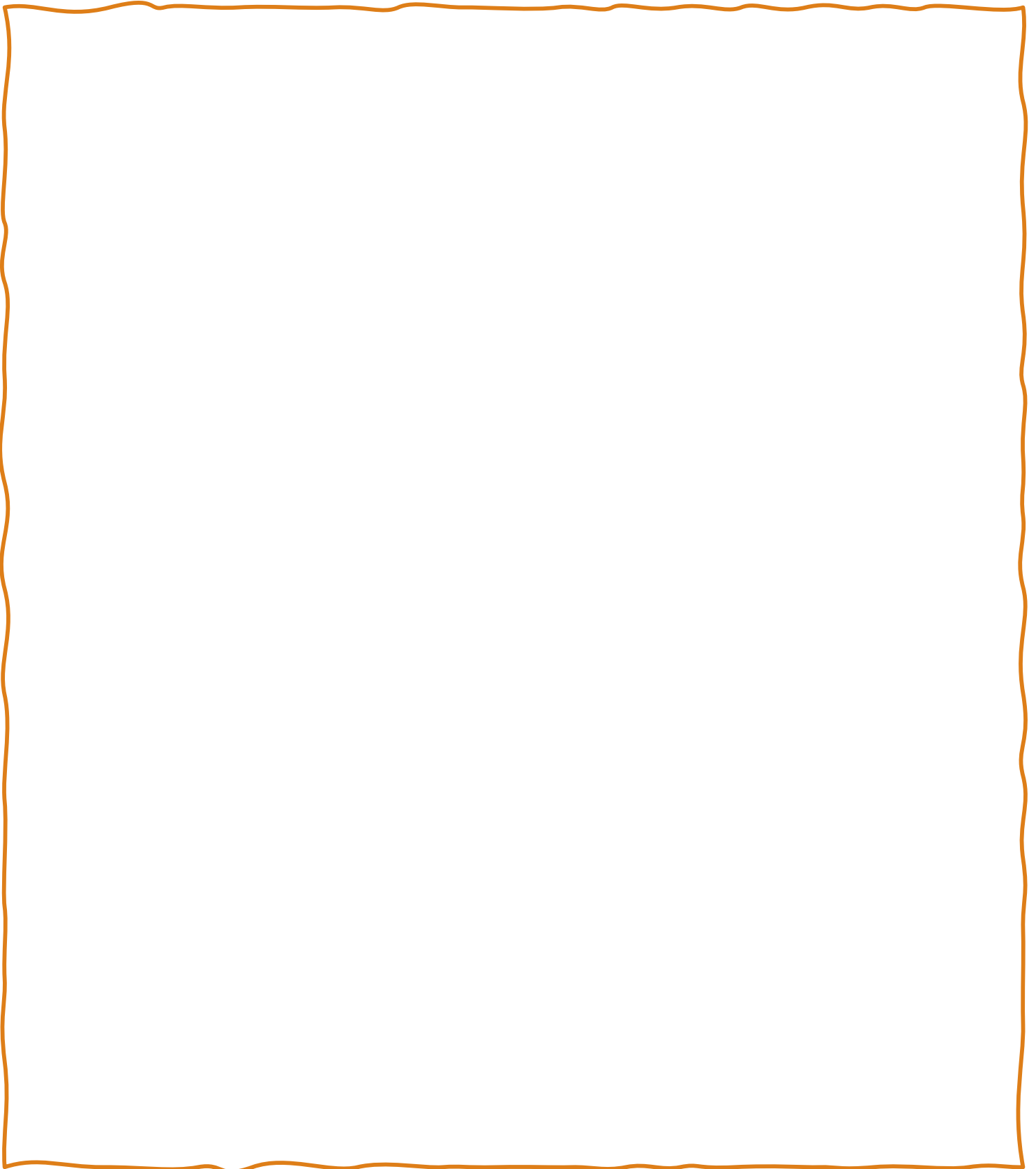

3. Responde las siguientes preguntas:

**a. ¿Cuál es la trama de la historia?**

---

---

---

---

**b. ¿Qué ha pasado con los habitantes de la casa? Subraye alguna parte del cuento que permita justificar esa conclusión.**

---

---

---

---

**c. ¿Qué imágenes mentales te presenta la obra?**

---

---

---

**d. ¿A qué género pertenece la obra? ¿Qué elementos permiten darse cuenta de ello?**

---

---

---

---

**e. ¿Quién narra la obra? Describe el tipo de narrador.**

---

---

---

---

---

## FICHA N°2

<b>Nombre Estudiante</b>	
<b>Fecha</b>	Noviembre 2020.
<b>Objetivo</b>	Explicar la independencia de las colonias hispanoamericanas como un proceso continental, marcado por la crisis del sistema colonial, la apropiación de las ideas ilustradas y la opción por el modelo republicano, y analizar en este marco el proceso de independencia de Chile. (OA 16)
<b>Habilidad Cognitiva</b>	Reflexionar – analizar- comprender- identificar
<b>Profesoras</b>	Carolina Andrade Fuentes – María Angélica Muñoz
<b>Correo</b>	<a href="mailto:candrade@amanecer-temuco.cl">candrade@amanecer-temuco.cl</a> / <a href="mailto:mmunoz@amanecer-temuco.cl">mmunoz@amanecer-temuco.cl</a>
<b>Asignatura</b>	Historia, Geografía y Cs. Sociales

### **Instrucciones del trabajo de la guía:**

- a) **La revolución francesa:** será trabajado [desde el 02 al 06 de noviembre](#).
- b) **Los derechos del hombre y del ciudadano:** será trabajado [desde el 09 al 20 de noviembre](#).
- c) **La ilustración:** será trabajado del [23 al 27 de noviembre](#).
- d) Se realizará horario de consultas, todos los **Martes** del mes desde las **12:00** hasta las **13:00** horas.

### **LA REVOLUCIÓN FRANCESA**

Se conoce con el nombre de revolución francesa al movimiento político, social, económico y militar, que surgió en Francia en 1789; el mismo que trajo como consecuencia el derrumbe de la monarquía absolutista, que hasta entonces había regido en Francia, a la vez que originó el establecimiento de un gobierno republicano democrático y, asimismo, la iniciación de una nueva época llamada como La época contemporánea. La revolución francesa difundió por el mundo los ideales de libertad y fraternidad, así como el de la soberanía popular; y divulgó, primordialmente el conocimiento de los derechos fundamentales del hombre y del ciudadano.

#### **Causas de la Revolución Francesa**

- Las causas fundamentales que originaron la revolución francesa fueron:
- El absolutismo monárquico, que se caracterizó por el ilimitado poder del soberano, cuya autoridad no estaba sujeta a control alguno.
- La desigualdad social política y económica.

- La falta de libertades y derechos. A estas causas hay que añadir un importante factor: la poderosa influencia de las nuevas ideas.

*Antecedentes que llevaron a la Revolución francesa:*

### **-El antiguo régimen**

Se denomina antiguo régimen al estado político, social y económico por el que atravesó Francia antes de la revolución. Dicho estado se caracterizó por el predominio del absolutismo real, así como de las injusticias, las desigualdades y los privilegios, que constituyeron, como ya dijimos, las causas verdaderas de la revolución francesa.

### **-En lo político**

Francia se hallaba regida por una monarquía absoluta que gobernó con un poder ilimitado. El rey, que se creía designado por Dios para gobernar, procedía en forma arbitraria, pues no daba cuenta de sus actos a nadie; gastaba como y cuando quería las rentas del Estado; nombraba los funcionarios; declaraba la guerra y firmaba la paz; dictaba leyes; creaba impuestos y hasta podía disponer de los bienes de sus súbditos cuando así lo estimaba convenientemente. No había libertad individual, pues el soberano podía ordenar la detención de cualquier ciudadano sin causa justificada; tampoco existía libertad de conciencia y ningún libro ni periódico podía publicarse sino bajo el control de censura. Por otra parte, las leyes, que eran diversas, no se aplicaban por igual ni con el mismo rigor: así tenemos que por un mismo delito la pena no era la misma tratándose de un noble y de un labriego.

### **-En lo social**

La organización social de Francia estaba basada en la desigualdad y los privilegios. Se distinguían pues tres clases sociales, a saber: Clero, Nobleza Y Estado Llano siendo las dos primeras privilegiadas.

### **-El clero**

Era la primera clase social debido a su gran prestigio e influencia como a sus cuantiosas riquezas. Sus extensas propiedades abarcaban precisamente la cuarta parte de la superficie total de Francia, y, por otra parte, dicho patrimonio económico fue creciendo considerablemente gracias a los diezmos que aportaban los fieles como a la exoneración del pago de impuestos fijos de que disfrutaban. Se dividía en Alto y Bajo Clero. La mayor parte de las riquezas beneficiaban solo al Alto Clero formado por obispos y abades, quienes eran mayormente de origen noble y vivían en Versalles en la corte del Rey. El bajo Clero, formado por curas y vicarios, ejercía su misión en provincias, eran de modesta condición económica y procedían del Estado Llano, debido a ello, simpatizaron con la Revolución.

### **-La nobleza**

Los nobles formaban la segunda clase privilegiada de Francia; poseían grandes extensiones de tierra, y, asimismo, percibían de los campesinos que laboraban en ellas, los llamados derechos feudales; pagaban impuestos solo en determinados casos. Ocupaban los principales cargos en el gobierno y en la iglesia, así como en las fuerzas armadas. La nobleza se dividía en Gran Nobleza, que llevaba una vida de lujo, pompa y riquezas en el palacio de Versalles junto al rey, y la pequeña nobleza o nobleza de provincias. Esta última era de medianos recursos y residía en sus posesiones en contacto con el pueblo cuyas necesidades conocía y con cuyos ideales igualmente simpatizaba.

### **-El Estado Llano**

- Estaba constituido por la población más numerosa de Francia, pero, a su vez, por la que menos privilegios y riquezas poseían. A la cabeza de esta clase social se hallaba la burguesía, formada por industriales, comerciantes y profesionales; quienes con el correr de los años, habían logrado conquistar una sólida situación económica y una vasta preparación cultural, que hizo de ellos, precisamente, los promotores de la revolución.
- En grado inferior se hallaban los artesanos y los labriegos o campesinos, que llevaban una vida verdaderamente miserable, pues tenían que soportar pesadas cargas económicas impuestas por el gobierno, la iglesia y los nobles, tales como el pago de los diezmos al clero, el del censo y de otros tributos a los señores y al estado, quedándose con solo un 20 por ciento de la totalidad de sus ingresos. La burguesía fue la clase social que hizo la revolución. Se calcula que de la población de Francia (1789), estimaba en 23 millones de habitantes, solo 300 mil pertenecían a las clases privilegiadas (Clero y Nobleza).

### **-En lo económico**

Desde el punto de vista económico, la situación de Francia presentaba las características siguientes:

- Monopolio de las riquezas, sobre todo de la tierra, en beneficio solamente del Clero y la Nobleza.
- Pago de impuestos, como de otros gravámenes fiscales, exclusivamente por el tercer estado o estado llano.
- Decadencia del comercio e industria, debido a la falta de medios de producción como a la existencia de trabas aduaneras internas que dificultaban el intercambio comercial. Se unían a tales causas: los reducidos salarios, como la falta de libertad para la agricultura, la industria y el comercio.
- Excesivo derroche del dinero fiscal en el sostenimiento, principalmente, de la corte de Versalles.



**¿Cómo defines el proceso de la Revolución francesa? Explica tu idea**

---

---

---

---

**Elige dos causas de la revolución francesa y explica cada una de estas**  
a)

---

---

---

---

b)

---

---

---

---

**Realiza un mapa conceptual con los diversos aspectos que identifican los antecedentes de la revolución francesa (régimen político, social, económico y política francesa)**

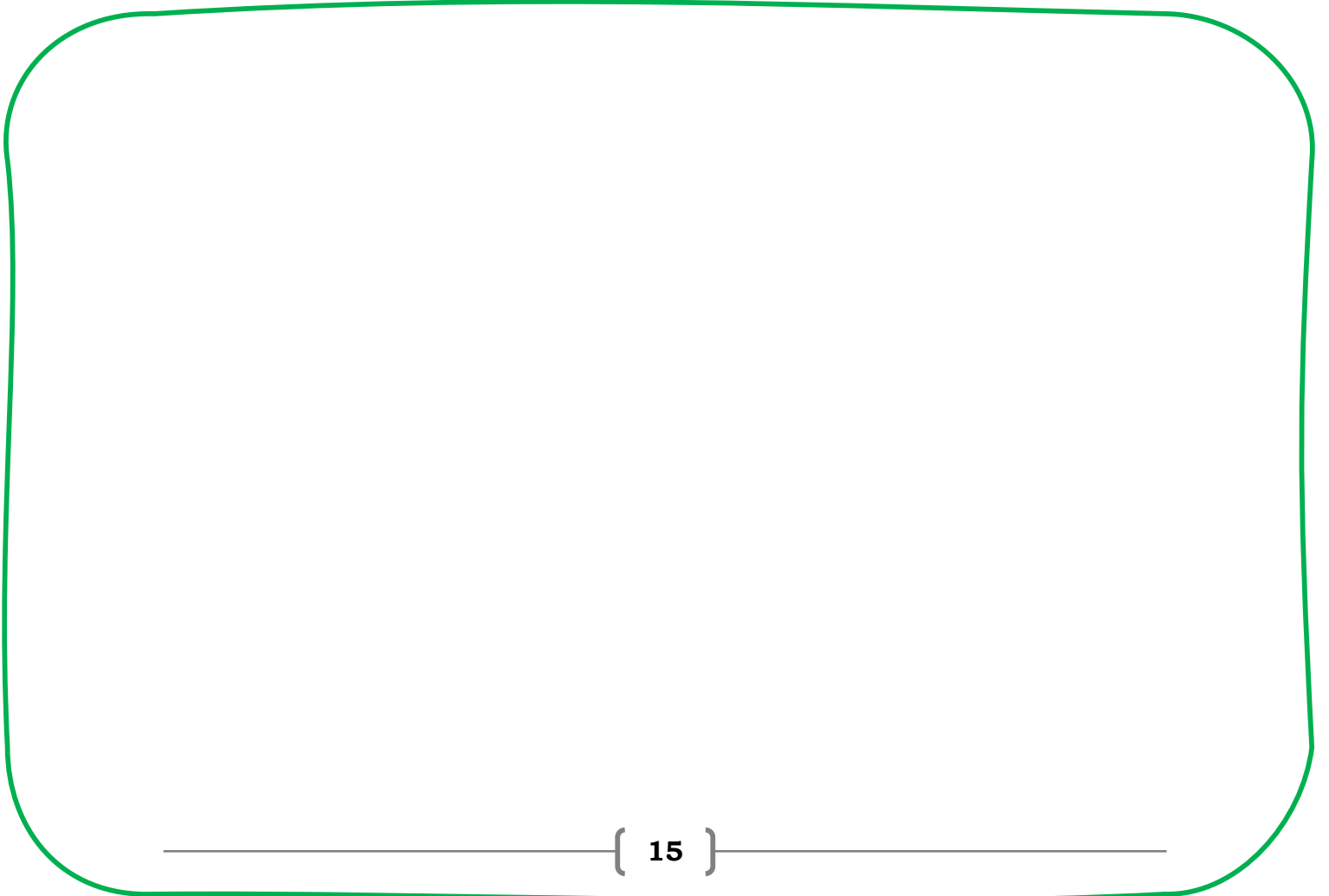

**Realiza una pirámide social explicando cada uno de los estamentos de la sociedad francesa de la época.**

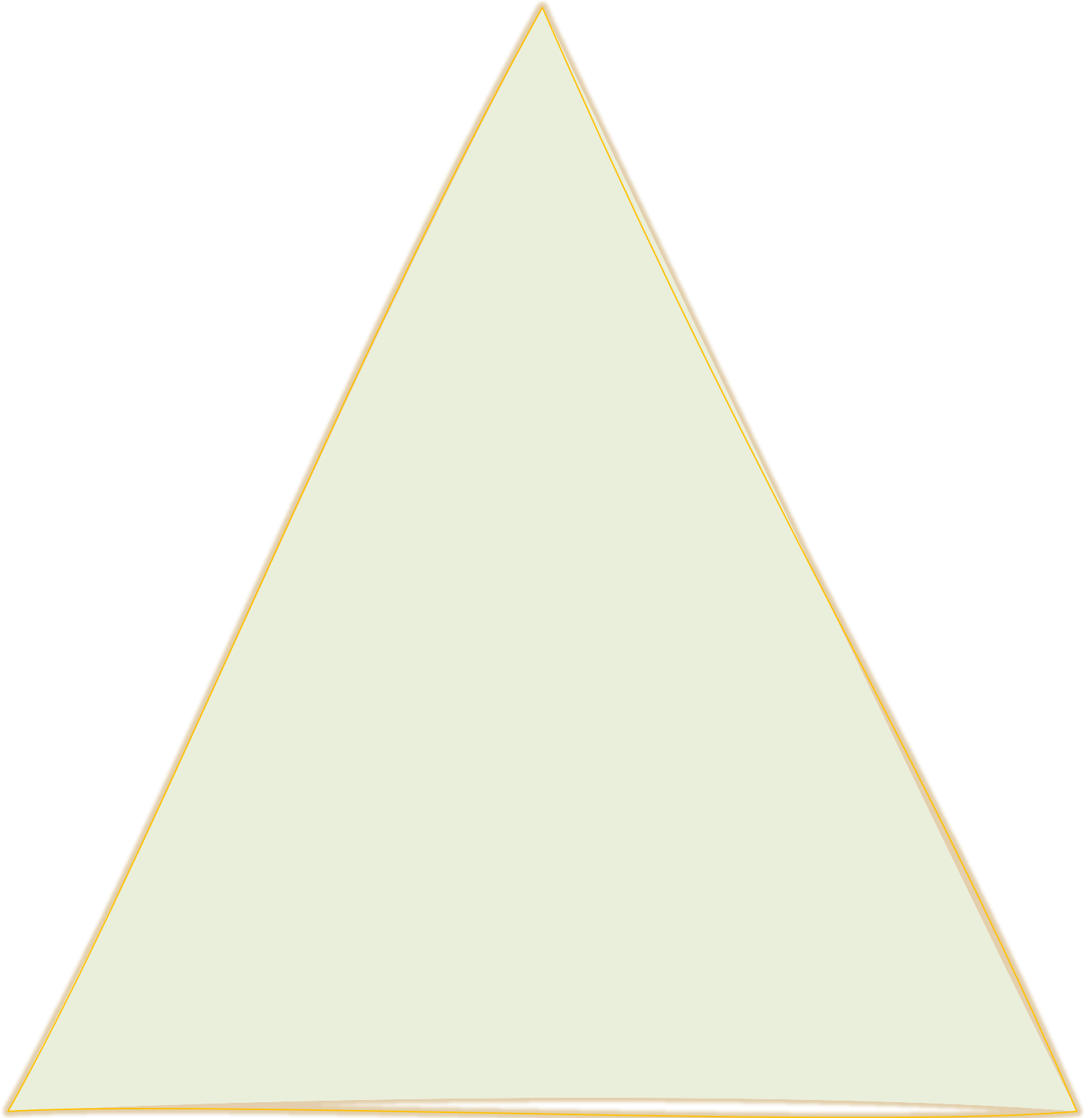

## **DECLARACIÓN DE LOS DERECHOS DEL HOMBRE Y DEL CIUDADANO** **1789**

La Asamblea Nacional reconoce y declara, en presencia del Ser Supremo y bajo sus auspicios, los siguientes derechos del Hombre y del Ciudadano:

### **Artículo 1**

Los hombres nacen y permanecen libres e iguales en derechos. Las distinciones sociales sólo pueden fundarse en la utilidad común.

### **Artículo 2**

La finalidad de cualquier asociación política es la protección de los derechos naturales e imprescriptibles del Hombre. Tales derechos son la libertad, la propiedad, la seguridad y la resistencia a la opresión.

### **Artículo 3**

El principio de toda Soberanía reside esencialmente en la Nación. Ningún cuerpo ni ningún individuo pueden ejercer autoridad alguna que no emane expresamente de ella.

### **Artículo 4**

La libertad consiste en poder hacer todo lo que no perjudique a los demás. Por ello, el ejercicio de los derechos naturales de cada hombre tan sólo tiene como límites los que garantizan a los demás Miembros de la Sociedad el goce de estos mismos derechos. Tales límites tan sólo pueden ser determinados por la Ley.

### **Artículo 5**

La Ley sólo tiene derecho a prohibir los actos perjudiciales para la Sociedad. Nada que no esté prohibido por la Ley puede ser impedido, y nadie puede ser obligado a hacer algo que ésta no ordene.

### **Artículo 6**

La Ley es la expresión de la voluntad general. Todos los Ciudadanos tienen derecho a contribuir a su elaboración, personalmente o a través de sus Representantes. Debe ser la misma para todos, tanto para proteger como para sancionar. Además, puesto que todos los Ciudadanos son iguales ante la Ley, todos ellos pueden presentarse y ser elegidos para cualquier dignidad, cargo o empleo públicos, según sus capacidades y sin otra distinción que la de sus virtudes y aptitudes.

### **Artículo 7**

Ningún hombre puede ser acusado, arrestado o detenido, salvo en los casos determinados por la Ley y en la forma determinada por ella. Quienes soliciten, cursen, ejecuten o hagan ejecutar órdenes arbitrarias deben ser castigados; con todo, cualquier ciudadano que sea requerido o aprehendido en virtud de la Ley debe obedecer de inmediato, y es culpable si opone resistencia.

**Artículo 8**

La Ley sólo debe establecer penas estricta y evidentemente necesarias, y tan sólo se puede ser castigado en virtud de una Ley establecida y promulgada con anterioridad al delito, y aplicada legalmente.

**Artículo 9**

Puesto que cualquier hombre se considera inocente hasta no ser declarado culpable, si se juzga indispensable detenerlo, cualquier rigor que no sea necesario para apoderarse de su persona debe ser severamente reprimido por la Ley.

**Artículo 10**

Nadie debe ser incomodado por sus opiniones, inclusive religiosas, siempre y cuando su manifestación no perturbe el orden público establecido por la Ley.

**¿Por qué consideras que sociedad francesa tuvo que llegar a establecer los derechos del hombre y del ciudadano? Explica tu respuesta**

---

---

---

---

---

---

**Como la mayoría de estos derechos se siguen utilizando en la actualidad elige dos de estos y explica si deben seguir de la misma forma o deben cambiar en algunos aspectos.**

a) \_\_\_\_\_

---

---

---

---

b) \_\_\_\_\_

---

---

---

---

**Establece tres consecuencias sobre la promulgación de estos derechos para la sociedad francesa de la época**

a) \_\_\_\_\_

---

---

---

---

b) \_\_\_\_\_

\_\_\_\_\_

\_\_\_\_\_

\_\_\_\_\_

c) \_\_\_\_\_

\_\_\_\_\_

\_\_\_\_\_

\_\_\_\_\_

## **LA ILUSTRACIÓN**

Se denomina Ilustración, al movimiento de renovación intelectual, cultural, ideológica y política que surgió en Europa, como resultado del progreso y difusión de las Nuevas Ideas y de los nuevos conocimientos científicos; los mismos que iluminaron la mente de los hombres, a la vez que contribuyeron a modificar su espíritu. La ilustración alcanzó su mayor desarrollo en el siglo XVIII, llamado, por ello «Siglo de las Luces».

En toda Europa se hablaba de que se estaba viviendo en la «Época de las Luces», en que los hombres iluminados por la luz de la razón debían establecer una nueva organización que habría de reemplazar al caduco Antiguo Régimen.

Bajo el dominio de la razón el hombre se plantea nuevas interrogaciones: desprecia el pasado, reniega de las viejas creencias, enfrenta las doctrinas inamovibles de la iglesia y se vuelve hacia nuevas formas de pensamiento con la intención de iluminar sus conocimientos. Por ello el siglo XVIII se conoce como «Siglo de las Luces».

### **Características de la Ilustración**

Las principales características de la Ilustración, son las siguientes:

- El excesivo predominio de la razón, del «libre examen», del libre pensamiento, como guías exclusivas del hombre, no sólo en la búsqueda del saber y el incremento de los conocimientos, sino también, en el estudio de su época y su cultura.
- La crítica aguda, así como el duro ataque al orden de cosas imperante, que se manifestaron mediante una «marcada tendencia a apartarse»:
- De lo abstracto, es decir, de lo incomprensible, en las ciencias
- De lo revelado, esto es, de las verdades de la iglesia Católica, en religión, propendiendo a la tolerancia.
- De la tradición, es decir, del Absolutismo en política.
- Por una marcada inquietud por aprender y por enseñar; por ensanchar los conocimientos; por hacer progresar las ciencias; por lograr el desarrollo de la cultura

### **Influencia de la Ilustración**

Los Filósofos, denominados también pensadores políticos, fueron aquellos escritores de gran talento, intelectuales de renombre, que estudiaron con ahínco la situación política y social de Francia como de otras naciones de Europa, y luego criticaron los errores del Antiguo régimen, es decir, del sistema absolutista hasta entonces imperante. Defendieron, por medio de sus escritos, la abolición de la desigualdad social, de los privilegios y de la censura, pero, preferentemente, de la monarquía absoluta. Se mostraron, pues, partidarios del establecimiento de un gobierno elegido por el pueblo (gobierno democrático).

Las nuevas ideas, difundidas por estos esclarecidos pensadores, ya mediante sus propios libros, o por medio de la Enciclopedia, prepararon el clima, las conciencias, para el estallido de la Revolución Francesa, en razón de ello, considerándoles como los precursores ideológicos de este grande e histórico movimiento políticos-social.

Los principales filósofos de la ilustración fueron: Voltaire, Rousseau y Montesquieu, fieles continuadores de la magnificas obra de aquel genial pensador inglés: John Locke (1632-1704), considerado como el «Padre de las nuevas Ideas», debido a que fue el primero que negó la doctrina del derecho divino de la autoridad real y que, asimismo, rechazó el sistema absolutista; concediendo en cambio, importancia singular a la opinión de los ciudadanos en la elección de los gobiernos, echando así las bases de la soberanía popular. Tales nuevas ideas sacudieron desde los cimientos el absolutismo europeo.

### **Voltaire (1694-1778)**

Voltaire, cuyo verdadero era Francisco María Arouet, nació en París y ha logrado celebridad como literato, historiador y filósofo. Poseído de un agudo e ingenioso espíritu, fue el crítico más implacable y demoledor del Antiguo régimen y del clero. Para ello se sirvió de la sátira y de la burla.

De formidable talento fue, asimismo, uno de los personajes más brillantes del siglo XVIII y, a su vez, uno de los que mayor influencia logró ejercer en su época y en la Revolución Francesa.

Desde Joven había sufrido las arbitrariedades del régimen absolutista imperante en Francia, pues fue encarcelado en la Bastilla por sus «ácidas y mordaces críticas a la sociedad, el gobierno despótico y la religión». Viajó luego a Inglaterra y, maravillado entonces de su gobierno constitucional, escribió de regreso a su patria, su magistral obra: «Cartas sobre los ingleses», libro en el que después de examinar las doctrinas democráticas de Locke quedó maravillado del sistema liberal inglés.

Voltaire se mostró, pues, partidario de la supresión del absolutismo y de la desigualdad social, así como de la intolerancia religiosa. Con su espíritu ingenioso, combativo e irónico consiguió, finalmente, que el pueblo perdiera el respeto y el temor al Rey y a las altas clases de la sociedad.



**Rousseau (1712-1778)**

Juan Jacobo Rousseau, nacido en Ginebra (Suiza), está considerado como uno de los escritores que mayor influencia ejerció en la Revolución francesa, pues no solo se concretó a criticar los errores del absolutismo, sino que, yendo más allá, se mostró partidario de una reforma radical, de una reforma total de la sociedad y el gobierno mediante la abolición de la Monarquía absoluta y el establecimiento de la Democracia, «impuesta si fuera necesario por la fuerza de la Revolución». Rousseau afirmó, asimismo, que la ley es la expresión de la voluntad popular, y que, en razón de ello, la fuente de la soberanía radica en el pueblo, en la nación.

Sus nuevas ideas las expuso brillantemente en sus discursos sobre el Origen de la desigualdad de los hombres y, sobre todo, en su libro fundamental: «El Contrato Social».

**Montesquieu (1689-1775)**

Carlos de Secondat, barón de Montesquieu, era un noble ilustrado, un pensador eminente que ejerció gran influencia en la Revolución Francesa. A la edad de 30 años escribió su primer libro: «Las cartas persas», en el que satirizó las costumbres de la sociedad y de las instituciones políticas de Francia; pero su obra magistral lo constituyó «El espíritu de las leyes», en la que se declara partidario del gobierno parlamentario inglés, así como el establecimiento del Estado perfecto, a base del gobierno de tres poderes, separados y perfectamente limitados en sus funciones: el Legislativo, el Ejecutivo y el Judicial, fundamento de los actuales gobiernos democráticos del Mundo.

**Explica el concepto de la ilustración**

---

---

---

---

---

**Elige dos características de la ilustración y explícalas**

a)

---

---

---

---

b)

---

---

---

---

**Realiza un mapa conceptual sobre la ilustración y sus principales filósofos y características.**

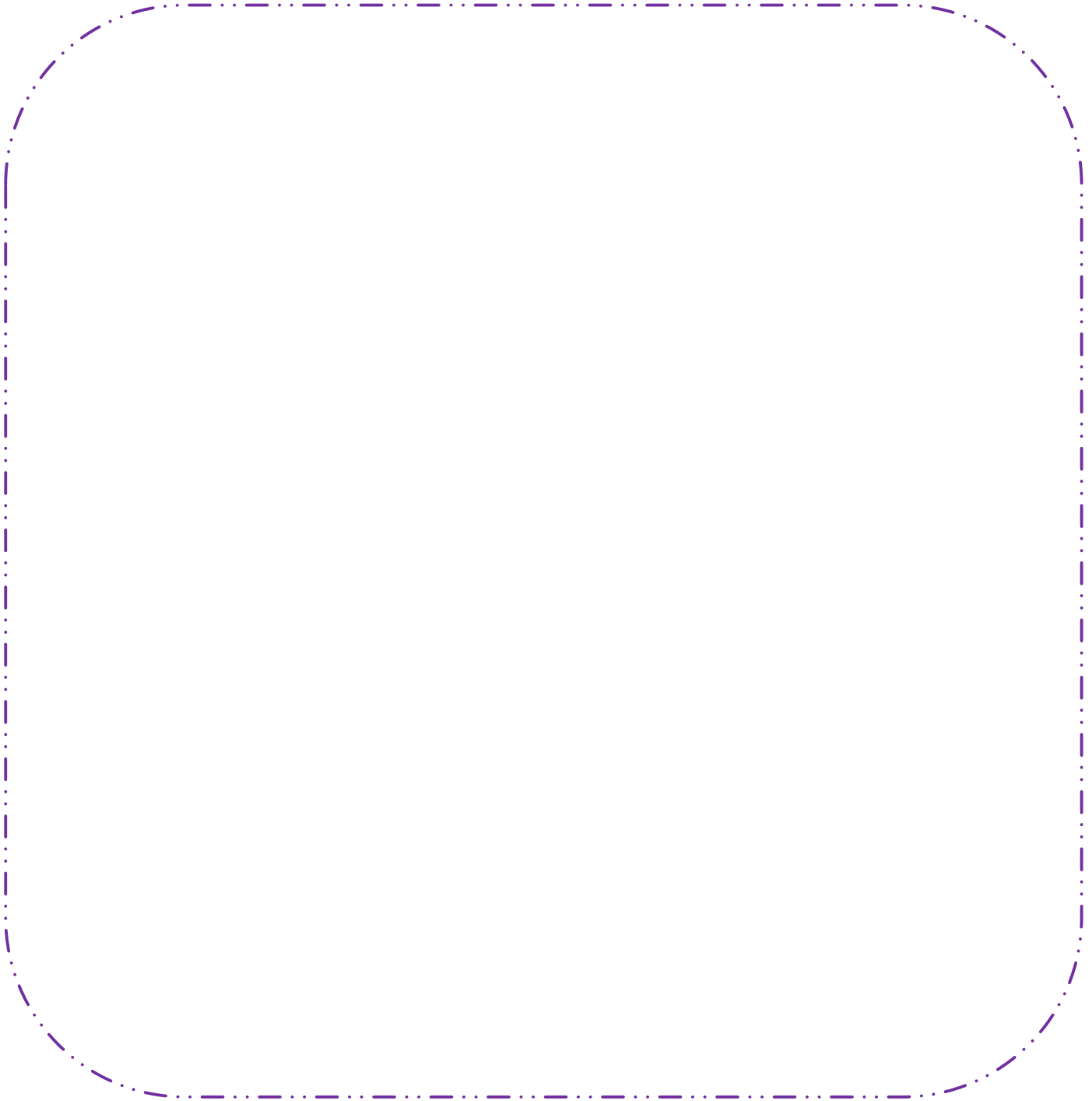

### FICHA N°3

<b>Nombre Estudiante</b>	
<b>Fecha</b>	09 al 13 Noviembre.
<b>Objetivo</b>	OA.11: Diferenciar los conceptos de calor y temperatura a partir del análisis del modelo cinético molecular.
<b>Habilidad Cognitiva</b>	Observar y describir objetos, procesos y fenómenos del mundo natural y tecnológico
<b>Profesora</b>	Karen Leal.
<b>Correo</b>	<a href="mailto:kleal@amanecer-temuco.cl">kleal@amanecer-temuco.cl</a>
<b>Asignatura</b>	Ciencias naturales.

#### **Guía de trabajo Diferencia entre calor y temperatura**

Actividad: Observa los experimentos realizados (**observar video enviado a correo del curso**) y responde las siguientes preguntas:



- a. Describe con tus propias palabras los procesos del experimento del “globo que no explota”

-----  
-----  
-----  
-----  
-----  
-----

- b. ¿Por qué el globo con tierra no explota?, ¿Qué ocurre con el calor y la temperatura?

-----  
-----  
-----  
-----  
-----  
-----

c. ¿Qué elemento hace que el globo no explote y por qué?

Handwritten response area for question c, consisting of a green rounded rectangle with ten horizontal dashed lines.

d. ¿Qué ocurre con el globo y la botella de agua caliente y por qué?

Handwritten response area for question d, consisting of a green rounded rectangle with ten horizontal dashed lines.

e. ¿Qué puedes inferir acerca de las diferencias de calor y temperatura con estos experimentos?

Handwritten response area for question e, consisting of a green rounded rectangle with ten horizontal dashed lines.

## FICHA N°4

<b>Nombre Estudiante</b>	
<b>Fecha</b>	11 Noviembre.
<b>Objetivo</b>	Conocer y validar el teorema de Pitágoras y su recíproco.
<b>Habilidad Cognitiva</b>	Argumentar y comunicar, modelar, representar y resolver problemas.
<b>Profesora</b>	Rudy Rascheya.
<b>Correo</b>	<a href="mailto:rrascheya@amanecer-temuco.cl">rrascheya@amanecer-temuco.cl</a>
<b>Asignatura</b>	Matemática.

### **Inicio: Aprende**

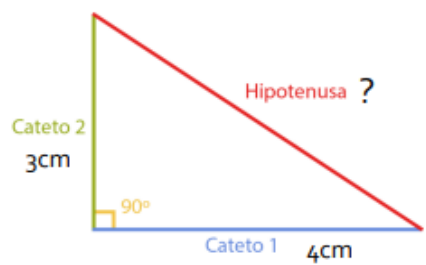
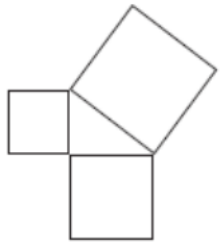
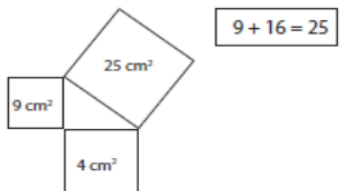
<p>Empezaremos dibujando un triángulo rectángulo (posee un ángulo recto en su construcción), en el cual sus catetos midan 3cm y 4cm respectivamente:</p> <p>¿Cuánto mide la hipotenusa? Realizaremos una demostración para comprobar efectivamente el valor de la hipotenusa.</p>	
<p>¿Cuánto mide la hipotenusa? Realizaremos una demostración para comprobar efectivamente el valor de la hipotenusa.</p> <p>Para esto dibujaremos un cuadrado sobre cada uno de los catetos y sobre la hipotenusa y calcularemos su valor.</p>	 <div style="float: right; text-align: right;"> <math display="block">\begin{aligned} \text{Cat}^2 + \text{cat}^2 &amp;= \text{hip}^2 \\ 3^2 + 4^2 &amp;= \text{hip}^2 \\ 9 + 16 &amp;= \text{hip}^2 \\ 25 &amp;= \text{hip}^2 \end{aligned}</math> </div>
<p>¿Qué relación hay entre las áreas de los cuadrados pequeños y el área del cuadrado mayor? La suma de <math>9 + 16</math> es igual a 25.</p>	

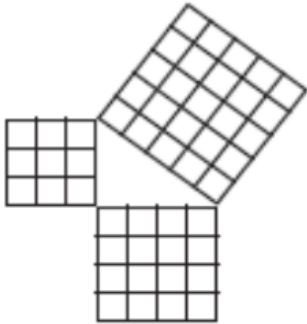
<p>Ahora dibujaremos un cuadrículado de 1 x 1 cm en cada uno de los cuadrados:          si moviéramos los cuadraditos desde los cuadrados formados en los catetos hacia la hipotenusa, ¿qué sucede? Con los dos cuadrados menores alcanzamos a cubrir todo el cuadrado mayor.          ¿Cuál es el área del cuadrado mayor? 25 cm<sup>2</sup> ¿Cómo podemos determinar la medida del lado si tenemos el área? Calculando la raíz cuadrada          ¿Cuál es la medida del lado? <math>\sqrt{25} = 5</math>.</p>	
<p>Fórmula para calcular la hipotenusa</p>	$C^2 = a^2 + b^2$
<p>Fórmula para calcular un cateto</p>	$a^2 = c^2 - b^2$ $b^2 = c^2 - a^2$
<p>Trió pitagórico más común</p>	<p>3, 4 y 5</p>
<p>El recíproco del teorema de Pitágoras</p>	<p>Establece que si se tienen 3 segmentos de medidas <math>a</math>, <math>b</math> y <math>c</math> que cumplen con la igualdad:  <math>A^2 + b^2 = c^2</math>          Entonces el triángulo formado por estos segmentos es un triángulo rectángulo.</p>

**Desarrollo.**

1. Calcula la medida del **lado desconocido (x)** en cada triángulo.

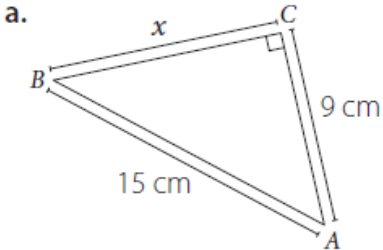
<p>a.</p> 	
---	--

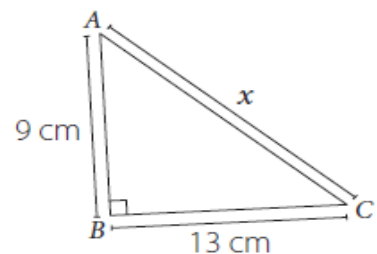
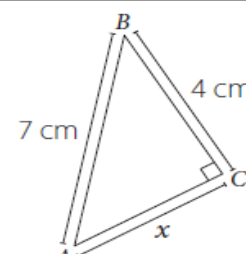

<p>b.</p> 	
<p>c.</p> 	

2. Calcula la **medida faltante**, dados los catetos ( $c$ ) o la hipotenusa ( $h$ ) en los siguientes triángulos rectángulos.

a. $c_1 = 7$ cm; $c_2 = 12$ cm	b. $c_1 = 5$ cm; $c_2 = 12$ cm	d. $h = 10$ cm; $c_2 = 8$ cm

3. Comprueba si los siguientes números **forman un trió pitagórico**.

a. 7, 24 y 25.	b. 9, 12 y 15.	c. 17, 19 y 26.
Es un trió pitagórico: Si <input type="checkbox"/> No <input type="checkbox"/>	Es un trió pitagórico: Si <input type="checkbox"/> No <input type="checkbox"/>	Es un trió pitagórico: Si <input type="checkbox"/> No <input type="checkbox"/>

**4. Identifica los triángulos rectángulos y justifica tu elección.**

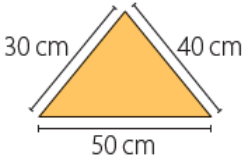
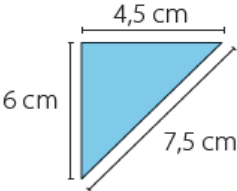
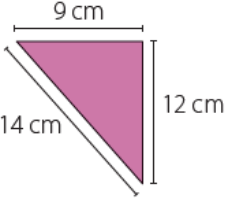
<p><b>a.</b></p> 	<p><b>b.</b></p> 	<p><b>c.</b></p> 
<p>Es un triángulo rectángulo: Si <input type="checkbox"/> No <input type="checkbox"/></p>	<p>Es un triángulo rectángulo: Si <input type="checkbox"/> No <input type="checkbox"/></p>	<p>Es un triángulo rectángulo: Si <input type="checkbox"/> No <input type="checkbox"/></p>

**5. Calcula la altura de un triángulo equilátero de 20 cm de lado.**

	
--	--

**6. Calcula la diagonal de un terreno cuadrado de 15 m de lado.**

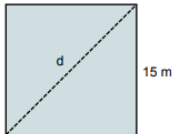
	
---	--

7. Diego y Francisco trotan en una cancha rectangular como la que se muestra. Diego da 8 vueltas completas a la cancha. Francisco trota solo por el camino marcado con rojo y da 10 vueltas. ¿Quién recorrió una mayor cantidad de metros?

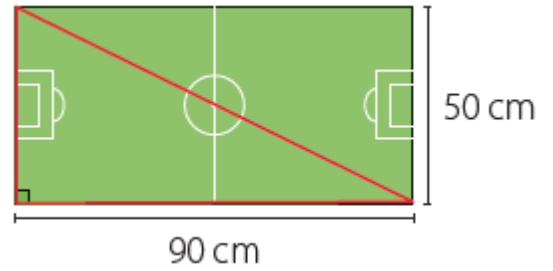

Recorrido de Diego	Recorrido de Francisco
El que recorrió más fue:	

**Cierre**

**Para concluir**

8. ¿Qué pasos sigues al aplicar el Teorema de Pitágoras?

9. ¿Qué actividad te resultó más complicada de realizar?, ¿por qué?

## FICHA N°5

<b>Nombre Estudiante</b>	
<b>Fecha</b>	18 Noviembre.
<b>Objetivo</b>	Aplicar Teorema de Pitágoras.
<b>Habilidad Cognitiva</b>	Argumentar y comunicar, modelar, representar y resolver problemas.
<b>Profesora</b>	Rudy Rascheya.
<b>Correo</b>	<a href="mailto:rrascheya@amanecer-temuco.cl">rrascheya@amanecer-temuco.cl</a>
<b>Asignatura</b>	Matemática.

### **Inicio:**

El Viaducto del Malleco es un puente ferroviario chileno ubicado sobre el río Malleco, en la ciudad de Collipulli, Región de La Araucanía. Con sus 102 m de altura, es el segundo puente más alto de Chile. En 1990 fue decretado monumento histórico.



1. ¿Qué debiera tener presente para realizar el cálculo?

--

2. Realiza el cálculo	3. Respuesta

**Desarrollo.**

4. Una escalera de **65 dm** de longitud está apoyada sobre la pared. El pie de la escalera dista **25 dm** de la pared.

a) ¿A qué altura se apoya la **parte superior** de la escalera en la pared?



b) ¿A qué distancia de la pared habrá que colocar el pie de esta misma escalera para que la parte superior se apoye en la pared a **una altura de 50 dm**?

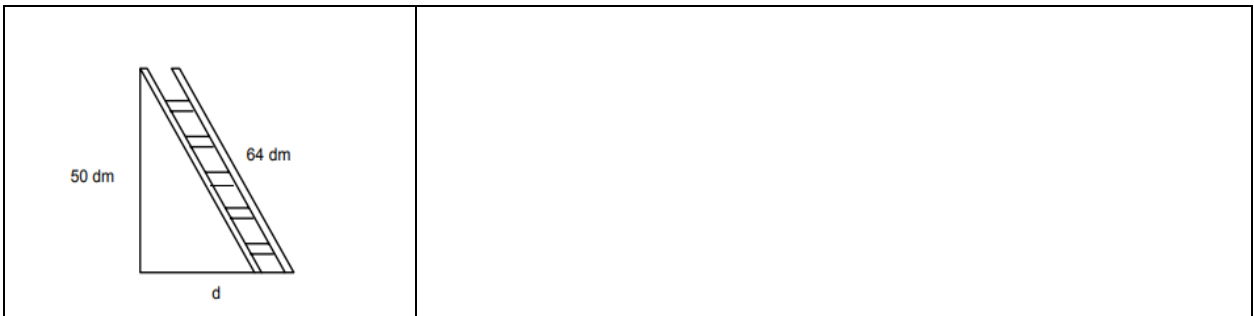

5. Calcula los **centímetros de cuerda** que se necesitan para formar las letras N, Z y X de las siguientes dimensiones.

Letra	Calcular	Respuesta
a) <p>The diagram shows a letter N formed by three segments: a vertical segment on the left, a diagonal segment, and a vertical segment on the right. The horizontal distance between the two vertical segments is 15 cm. The height of the vertical segments is 20 cm.</p>		Se necesitan ____ cm

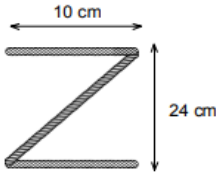
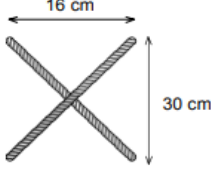
<p><b>b)</b></p> 		Se necesitan ____ cm
<p><b>c)</b></p> 		Se necesitan ____ cm

**6.** Resuelve los siguientes problemas.

**a)** Una rampa tiene una altura de 11 m y su punto de inicio está a 60 m de distancia de la pared. **¿Cuál es la longitud de la rampa?**

**b)** Se necesita pasar un espejo de forma cuadrada, cuyos lados miden 210 cm, por una puerta que mide 84 cm de ancho y 205 cm de alto. **¿Podrá realizarse la operación?**

### Cierre

#### Reflexiona y responde

**7.** ¿En qué situaciones de la vida cotidiana puedes aplicar estos nuevos conocimientos y habilidades?

**8.** ¿Qué datos necesitas para aplicar el teorema de Pitágoras?

**9.** ¿Te sentiste bien interactuando con tus compañeros(as) en esta clase?  
Un aplauso porque lo hicimos muy bien!!



## FICHA N°6

<b>Nombre Estudiante</b>	
<b>Fecha</b>	16 de Noviembre.

<b>Objetivo</b>	OA9: Demostrar comprensión de ideas generales e información explícita en textos adaptados y auténticos simples.
<b>Habilidad Cognitiva</b>	Comprensión lectora.
<b>Profesora</b>	Inés Burgos.
<b>Correo</b>	<a href="mailto:iburgos@amanecer-temuco.cl">iburgos@amanecer-temuco.cl</a>
<b>Asignatura</b>	Inglés.

# Our Solar System

Our Solar System is made up of eight planets. The eight planets of the Solar System in order are Mercury, Venus, Earth, Mars, Jupiter, Saturn, Uranus and Neptune. We live on the planet Earth. All of the planets revolve around the sun which is a star.

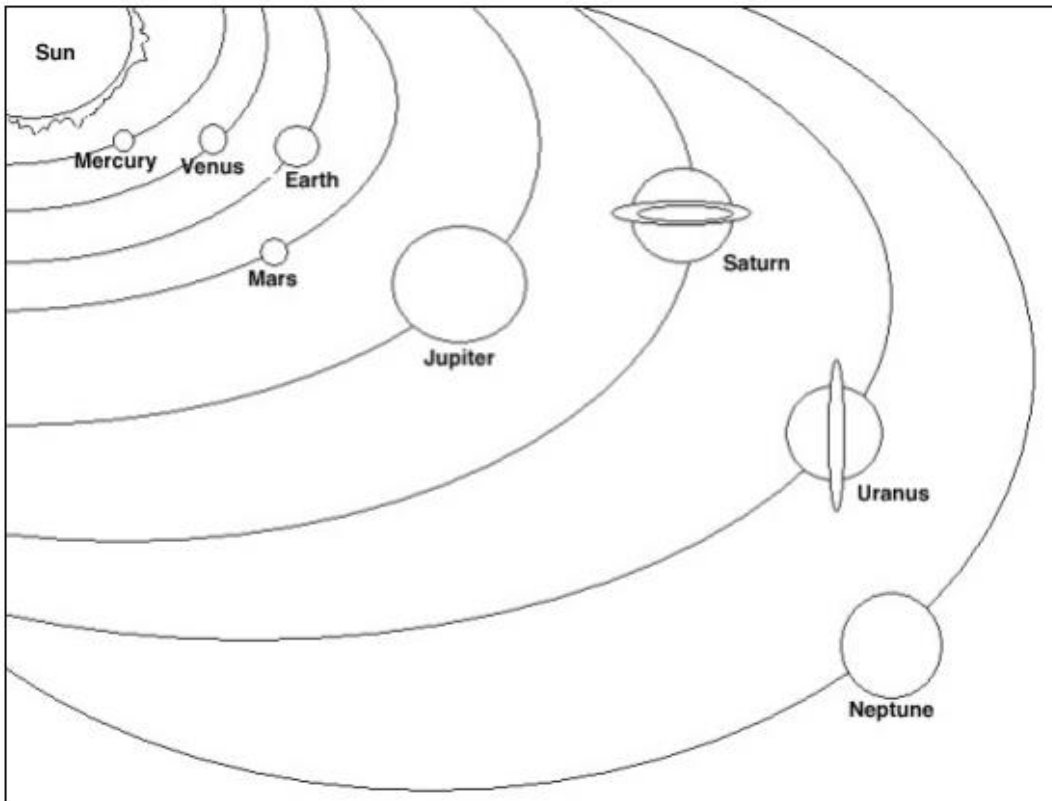

Have fun coloring the sun and planets of the Solar System

### Read the text and answer

1. What is the closest planet to the sun?

\_\_\_\_\_

2. What is the biggest planet in our solar system?

\_\_\_\_\_

3. Which planet comes before Earth?

\_\_\_\_\_

4. What is the third planet from the sun?

\_\_\_\_\_

## FICHA N°7

<b>Nombre Estudiante</b>	
<b>Fecha</b>	16 al 20 de Noviembre.

<b>Objetivo</b>	Analizar la situación familiar para reconocer los aciertos y los desafíos en la construcción del Reino de Dios.
<b>Habilidad Cognitiva</b>	Comprender, analizar y describir.
<b>Profesora</b>	Carmen Vega – Carmen Campos
<b>Correo</b>	Correos: <a href="mailto:cvega@amanecer-temuco.cl">cvega@amanecer-temuco.cl</a> - <a href="mailto:ccampos@amanecer-temuco.cl">ccampos@amanecer-temuco.cl</a>
<b>Asignatura</b>	Religión.

**Valor asociado: Respeto a la familia y sociedad.**

I.- Responde las siguientes preguntas identificando las características de tu familia en relación al Reino de Dios:



1.- ¿Cómo es mi familia?

---

---

---

2.- ¿Por qué la familia es tan importante en la sociedad?

---

---

3.- ¿En qué situaciones mi familia es constructora de la Reino de Dios?

---

---

4.- ¿En qué situaciones mi familia no construye el Reino de Dios?

---

---

## Hoja de Autoevaluación para el Estudiante

Estudiante:		Curso:	
E-mail: ( si tiene)		Puntaje:	
Profesor Jefe:		Fecha:	

### **INDICADORES**

- 1) Nunca
- 2) Ocasionalmente
- 3) Generalmente
- 4) Siempre

Estimado estudiante, la presente encuesta tiene como propósito conocer de qué manera has asumido tus responsabilidades académicas en este proceso de cuarentena obligatoria, y saber de qué forma el sitio web contribuye al desarrollo de tus tareas; tus respuestas nos ayudarán a mejorar la calidad de la plataforma y de esta manera dar respuesta a tus necesidades.

<b>MARQUE CON UNA X EN EL CASILLERO, SEGÚN SU PREFERENCIA</b>	ESCALA DE VALORIZACIÓN			
	1	2	3	4
1. Desarrolla con una actitud de compromiso las diversas guías enviadas por los profesores.				
2. Se esfuerza buscando información para desarrollar las actividades adecuadamente.				
3. Utiliza diferentes herramientas tales como, internet, libros, etc., con la finalidad de aclarar dudas.				
4. Sigue las indicaciones entregadas por los profesores para desarrollar adecuadamente las guías de aprendizaje.				
5. Se siente satisfecho (a) con el trabajo realizado hasta ahora con el cuadernillo de trabajo.				
6. Cumple oportunamente con las fechas de entrega planteadas por los profesores.				
7. Muestra interés por comunicarse con los profesores de las distintas asignaturas para resolver las dudas por medio de correos electrónicos o mensajes de texto.				
8. Colabora con otros compañeros para desarrollar las guías adecuadamente.				
9. Los padres o algún adulto de la casa han ayudado en el desarrollo de las obligaciones escolares.				
10. Accede periódicamente a la plataforma de estudio que la escuela ofrece.				

COMENTARIOS GENERALES: Si desea compartir alguna idea o reflexión, puede usar el siguiente espacio.

---



---



---