



CUADERNILLO DE TRABAJO

TRANSICION 2

OCTUBRE 2020



EQUIPO DE TRABAJO:

- Educadora diferencial: Javiera Arriagada
- Fonoaudióloga: Claudia Manríquez
- Terapeuta ocupacional: Nicole Lefemiere
- Técnico atención de párvulos: Ruth Saravia
- Educadora de párvulos: Mabel Vásquez

Querida familia,

Este material es una invitación para crear momentos durante el día en el que podamos compartir con nuestros niños y niñas. Conversemos con ellos, imaginemos historias, leamos cuentos e inventemos juegos.

Abramos nuestra imaginación y pensemos que, por unos minutos al día, todos en casa somos niños. ¡A jugar!

Vamos a trabajar en familia

- Ubíquese a un costado del niño o niña.
- Lea en voz alta, una a una las instrucciones, dando un tiempo suficiente para que piense, reflexione y descubra la respuesta.
- Escuche atentamente sus respuestas, sin decir si son correctas o no.
- Apóyelo, siempre que sea necesario o se lo solicite.
- Este debe ser un momento entretenido de aprendizaje y tiempo en familia.
- Trabaje una o dos actividades del cuadernillo por día, según interés del niño/a
- Recuerde guiarse con las orientaciones del plan de trabajo.

****A partir de este mes comenzaran a transcribir su nombre con letra manuscrita la que se encuentra en su tarjeta con el nombre. Debe intentar escribir con este tipo de letra, no importa que no salga bien, no le exija perfección, a medida que vaya ejercitando en cada actividad su nombre se le ira haciendo más fácil.****





LENGUAJE VERBAL

Experiencia de aprendizaje: Ejercitando con trazos

- Repasa los trazos con tu lápiz grafito, trata de no levantar el lápiz.

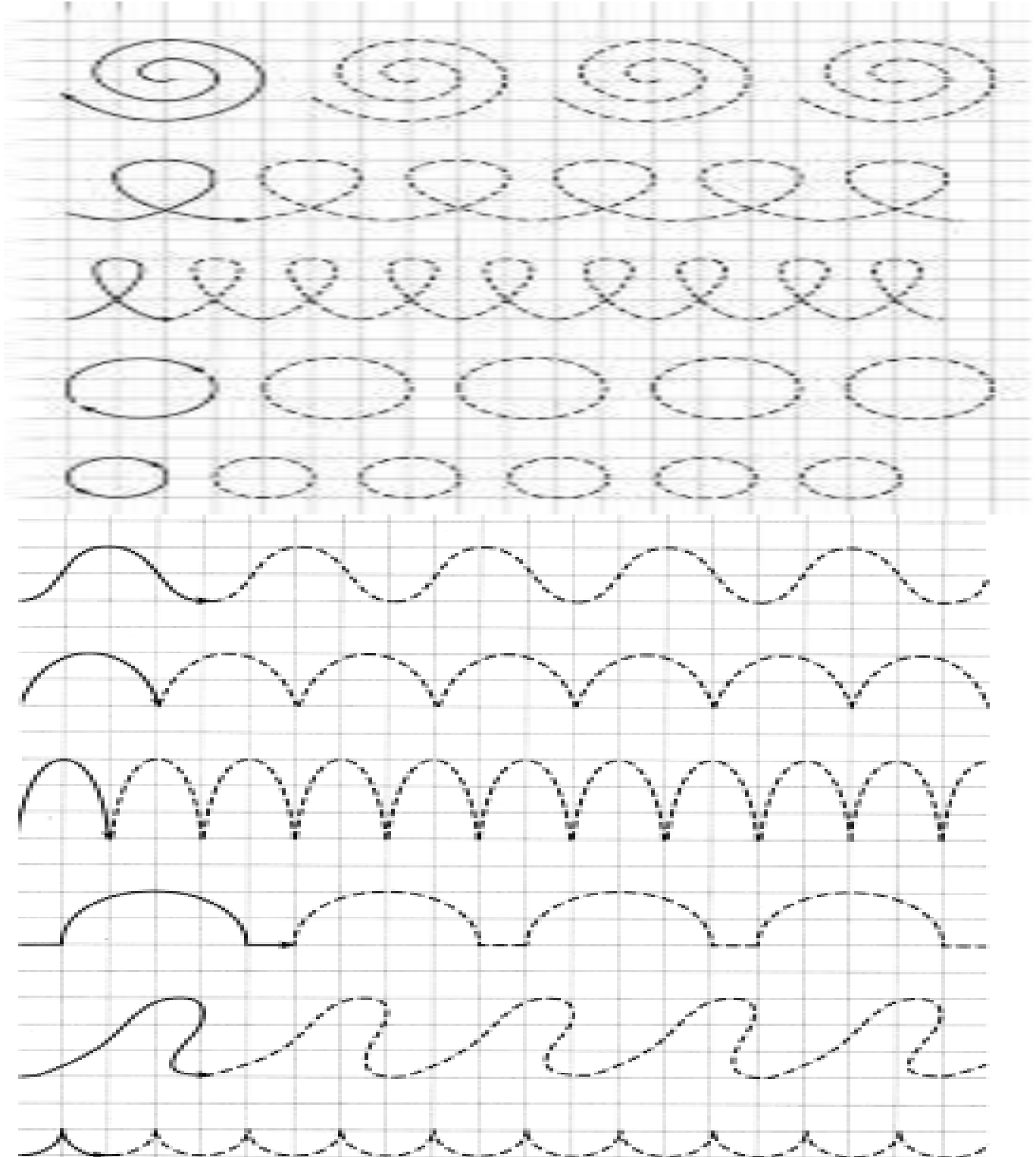



LENGUAJE VERBAL

Experiencia de aprendizaje: Escribiendo mi nombre con letra manuscrita

- **Observa** la tarjeta con tu nombre e **intenta escribirlo** con la **letra manuscrita**, la que va tomada de la mano. Recuerda que debes realizarlo desde el punto **azul** al **verde**.



Conociendo Chile en familia

COMPRESIÓN DEL ENTORNO SOCIOCULTURAL

Experiencia de aprendizaje: Conociendo la ubicación geográfica de Chile, límites, y región donde vive.

Luego de **comentar** la información **modela** en una **hoja de block** con **plasticina** el mapa de Chile

Chile es un país ubicado en el hemisferio sur



Límites de Chile

Chile es un país suramericano situado al suroeste del subcontinente, que limita con Argentina, Bolivia, Perú, el océano Pacífico y el océano Antártico. ...

- Límite al NORTE: Perú y Bolivia.
- Límite al SUR: Océano Glaciar Antártico.
- Límite al OESTE: Océano Pacífico.
- Límite al ESTE: Argentina y Bolivia (noreste)





COMPRESIÓN DEL ENTORNO SOCIOCULTURAL

Experiencia de aprendizaje: Conozcamos y comentemos sobre los símbolos patrios

- Los **símbolos patrios** son aquellas imágenes, figuras, elementos, objetos, entre otros, que tienen la **misión de representar** y asimismo de **diferenciar** a **una nación o país** frente a otras.

LA BANDERA CHILENA

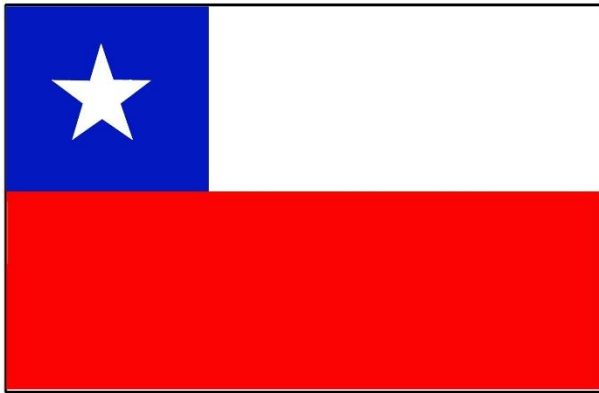

ESCUDO NACIONAL

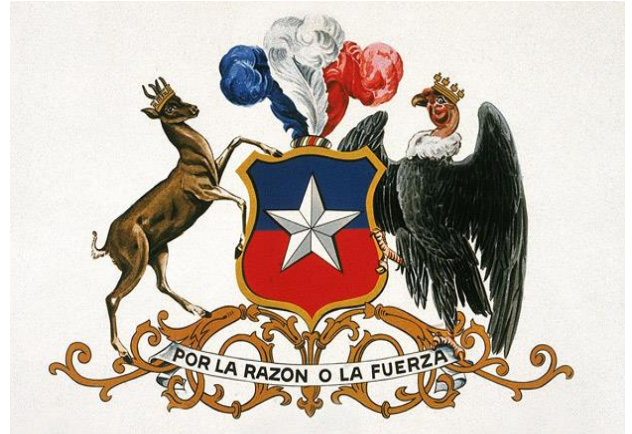

Nuestra Flor Nacional



"Copihue"

El copihue es una flor nativa de Chile, de color rojo, rosado o blanco.

Se puede encontrar en el sur del país, en las zonas más boscosas de las regiones australes

En casi todo el país, la cueca se canta a dos voces y se acompaña del arpa, piano, acordeón, pandereta u otro instrumento de percusión. El único instrumento que siempre está presente es la guitarra, y unas cuantas palmas para incentivar a los bailarines.



Realiza una pintura utilizando tempera o lápices de cera de como celebraste las fiestas patrias con tu familia.



CORPORALIDAD Y MOVIMIENTO

Experiencia de aprendizaje: "Pintemos la bandera de Chile"

Pinta la bandera de Chile con los colores que corresponden utilizando t mpera y la huella de tu dedo. (dactilopintura)

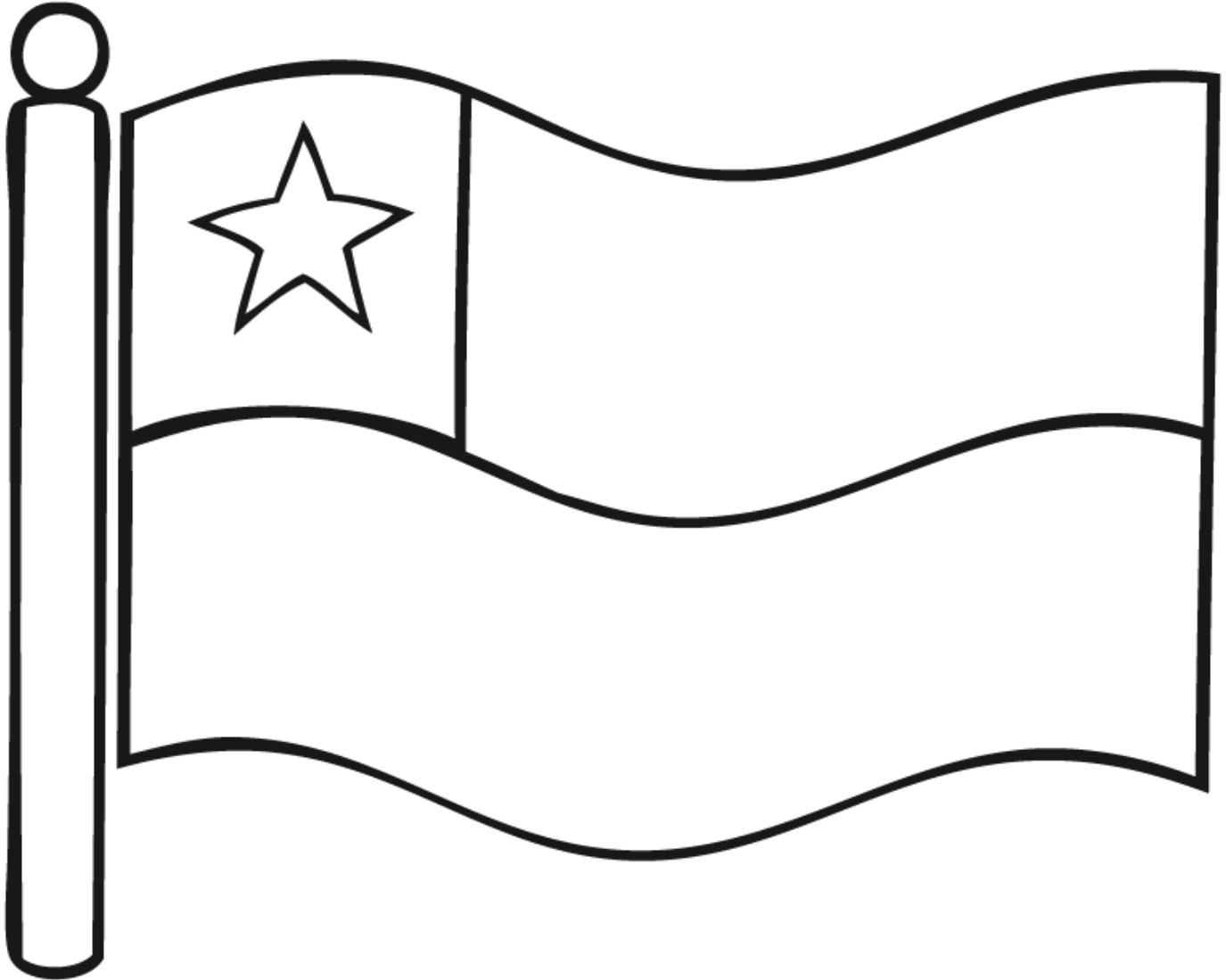

Nombre:



COMPRESIÓN DEL ENTORNO SOCIOCULTURAL

Experiencia de aprendizaje: ¿De dónde son típicos estos alimentos?

- **Recorta** del **anexo** las **imágenes** de los **alimentos** y **pégalos** en la **zona del país** a la que **corresponden**.

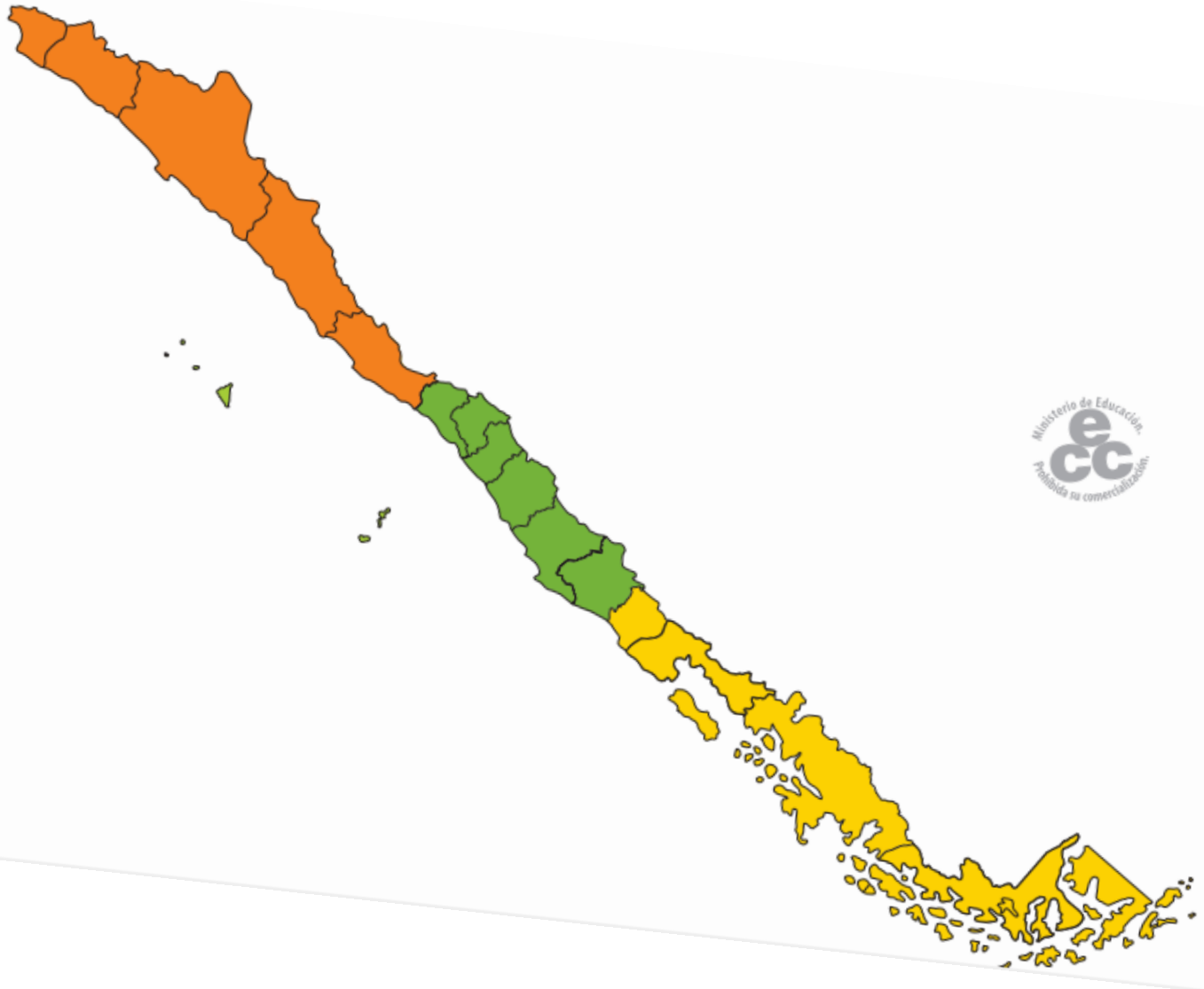

Nombre:.....



IDENTIDAD Y AUTONOMIA

Experiencia de aprendizaje: "Mi plato típico favorito"

- **Comentar sobre los platos típicos.** Cuáles ha probado, cuales son los ingredientes que lleva cada uno, y cuál es su favorito. Ejemplo: Empanadas, Humitas, Cazuela, Porotos, Mote con huesillos Charquicán, Sopaipillas, Pastel de choclo

Dibuja y colorea tu plato típico favorito

Acá el adulto escribe los ingredientes **que el niño mencione** sobre su plato típico favorito

.....

.....

.....

.....

Nombre:.....



COMPRESIÓN DEL ENTORNO SOCIOCULTURAL

Experiencia de aprendizaje: “Conociendo el Escudo de Chile”

- **Escucha** las **características** y **comenta** sobre el Cóndor y el Huemul.

El **cóndor** es una de las aves más fuertes que sobrevuela por el cielo nacional. Representa **“La Fuerza”** en nuestro escudo nacional. Se distingue por su brillante plumaje negro azulado y una “gargantilla” de plumas blancas alrededor de la base del cuello. Habita en Sudamérica, en la cordillera de los Andes fundamentalmente

El **Huemul**, este ciervo original de Chile, representa **“La Razón”** y es uno de los mamíferos más desconocidos de nuestra fauna silvestre. Es un ciervo que tiene un pelaje de color café oscuro, mezclado levemente con amarillo, denso, grueso, y algo oleoso. Esto le permite nadar con facilidad en las frías aguas glaciares de lagos, ríos, arroyos y también lo protege y lo abriga del clima invernal riguroso (y sobre todo de los vientos muy fuertes que aumentan las condiciones de enfriamiento). El pelaje es mudado dos veces al año: en otoño y en primavera. Su colorido le permite mimetizarse fácilmente con las rocas, suelo, matorrales y troncos.

- ✚ Pinta con lápices de colores nuestro escudo nacional.



Nombre:



CORPORALIDAD Y MOVIMIENTO

Experiencia de aprendizaje: "El Copihue nuestra flor nacional."

¿Qué significa la flor nacional de Chile?

Para el pueblo mapuche, el copihue es símbolo de felicidad, virtud, alegría, amistad y gratitud. Resalta como una de sus plantas sagradas y en época de la Conquista los guerreros la veneraban como el emblema del valor y la libertad y los jóvenes como el espíritu tutelar de sus amores (Plath, 1983).

- ✚ Rellena los copihues con bolitas de papel volantín, colorea sus hojas.

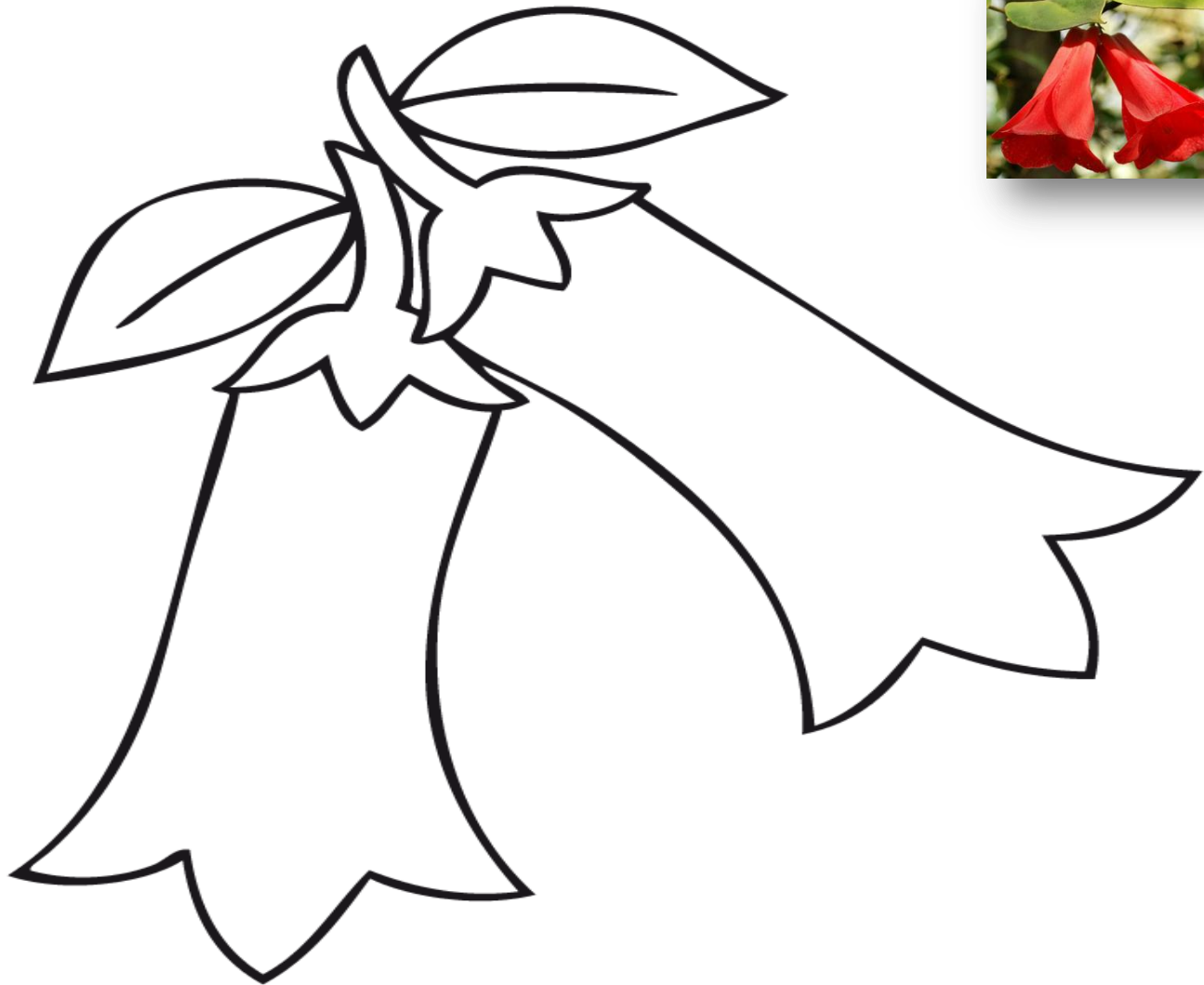

Nombre:.....

COMPRESIÓN DEL ENTORNO SOCIOCULTURAL

Experiencia de aprendizaje: "JUEGOS TRADICIONALES CHILENOS"

- **Escucha** en qué **consisten** algunos de los **juegos tradicionales chilenos**, coméntalos y luego coloréalos.



EMBOQUE: Es un juguete compuesto de un palo en punta y de una bola sujeta por un cordón al medio del palo, la que lanzada al aire se procura ensartar en la punta.

VOLANTÍN. Son figuras de papel que se elevan por el cielo gracias al hilo enrollado en una carretilla.



LAS BOLITAS: Es uno de los juegos más populares. Consiste en que cada niño debe tener canicas de vidrio. Se tira una bolita y el otro niño debe tratar de impactarla



TROMPO. Es un juguete de madera con una púa de metal en la punta, y desde esta punta se enrolla una lienza o cuerda. Después de haber enrollado todo el hilo, el **trompo** es lanzado con fuerza para hacerlo girarse.



LENGUAJE VERBAL

Experiencia de aprendizaje: "Sigamos los trazos"

- Sigue el camino que recorre cada juego tradicional Chileno, de un color diferente, comenzando desde la izquierda con lápiz scripto.

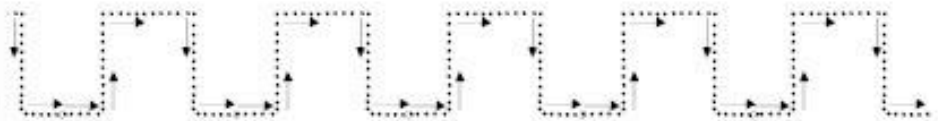
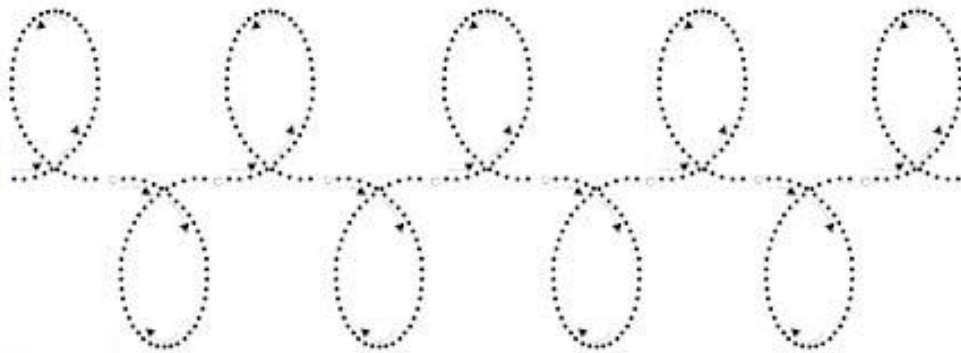
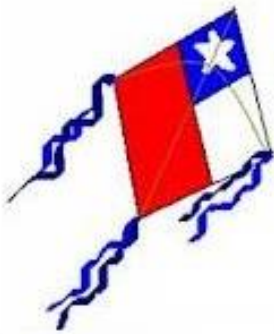
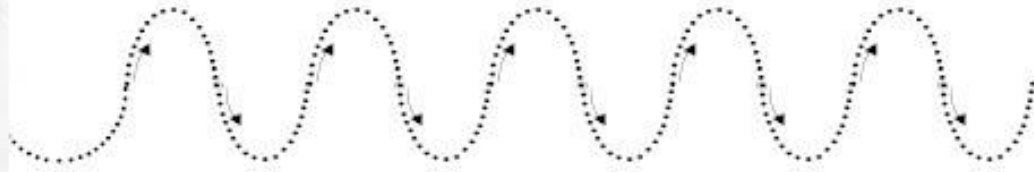

Nombre:



Experiencia de aprendizaje: “Vamos a pagar”

- **Elige una paya**, apréndela y **graba un video** audio diciéndola.



En la empanada chilena,
el sabor es un tesoro,
y como no lo va a ser,
si se cocina con oro



Chile Chile lindo,
como no te querré,
si eres verde y grande,
mi corazón te daré





**Chile Chile lindo,
como no te querré,
si eres verde y grande,
mi corazón te daré**



Inventa una paya pide a un adulto que la escriba

.....

.....

.....

.....

.....

.....

Realiza un dibujo de tu paya.



PENSAMIENTO MATEMÁTICO

Experiencia de aprendizaje: “Vamos a armar un puzle”

- Recorta las piezas del puzle que están en el anexo, ármalo y pégalo en el recuadro, fíjate en el modelo.



Pegar las piezas

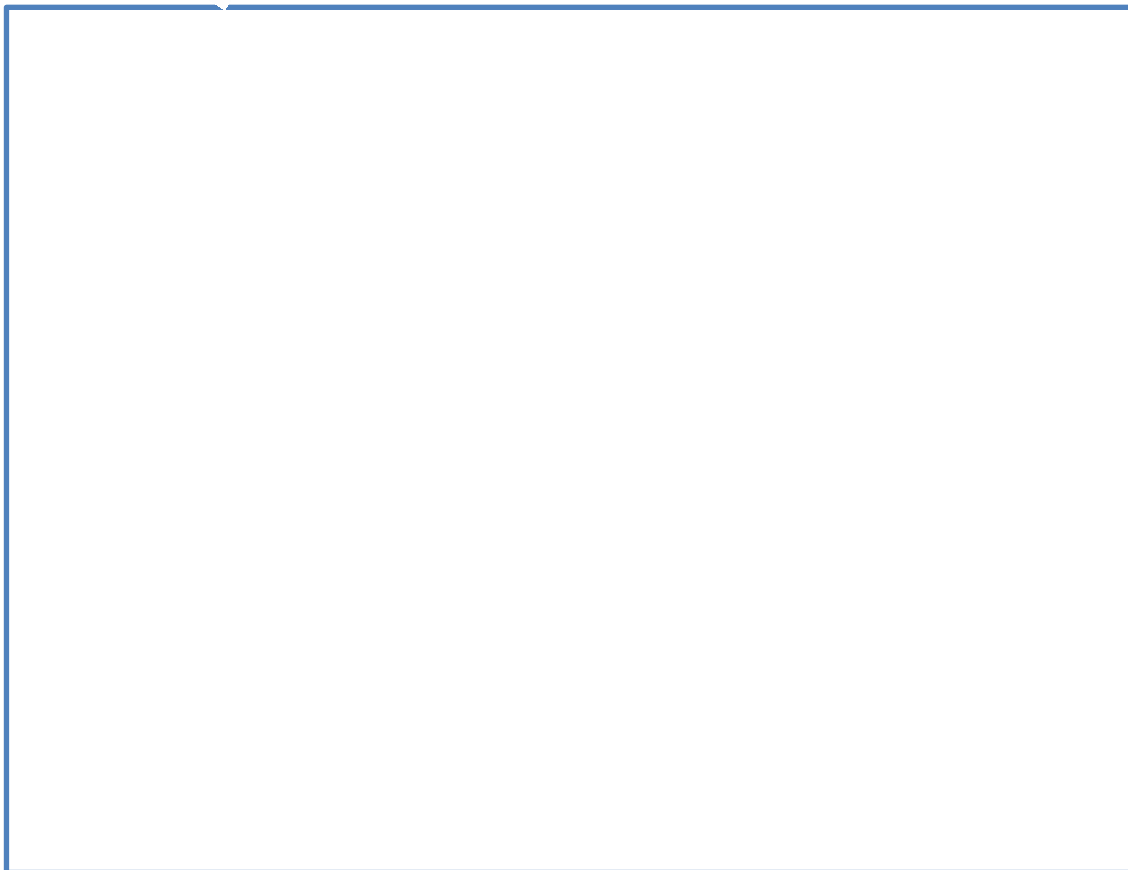



LENGUAJE ARTÍSTICO

Experiencia de aprendizaje: Entonemos nuestro Himno Nacional

- Escuchar y entonar la canción Nacional de Chile, y busca la palabra Chile en el texto y enciérrala luego escribe el nombre de tu país.

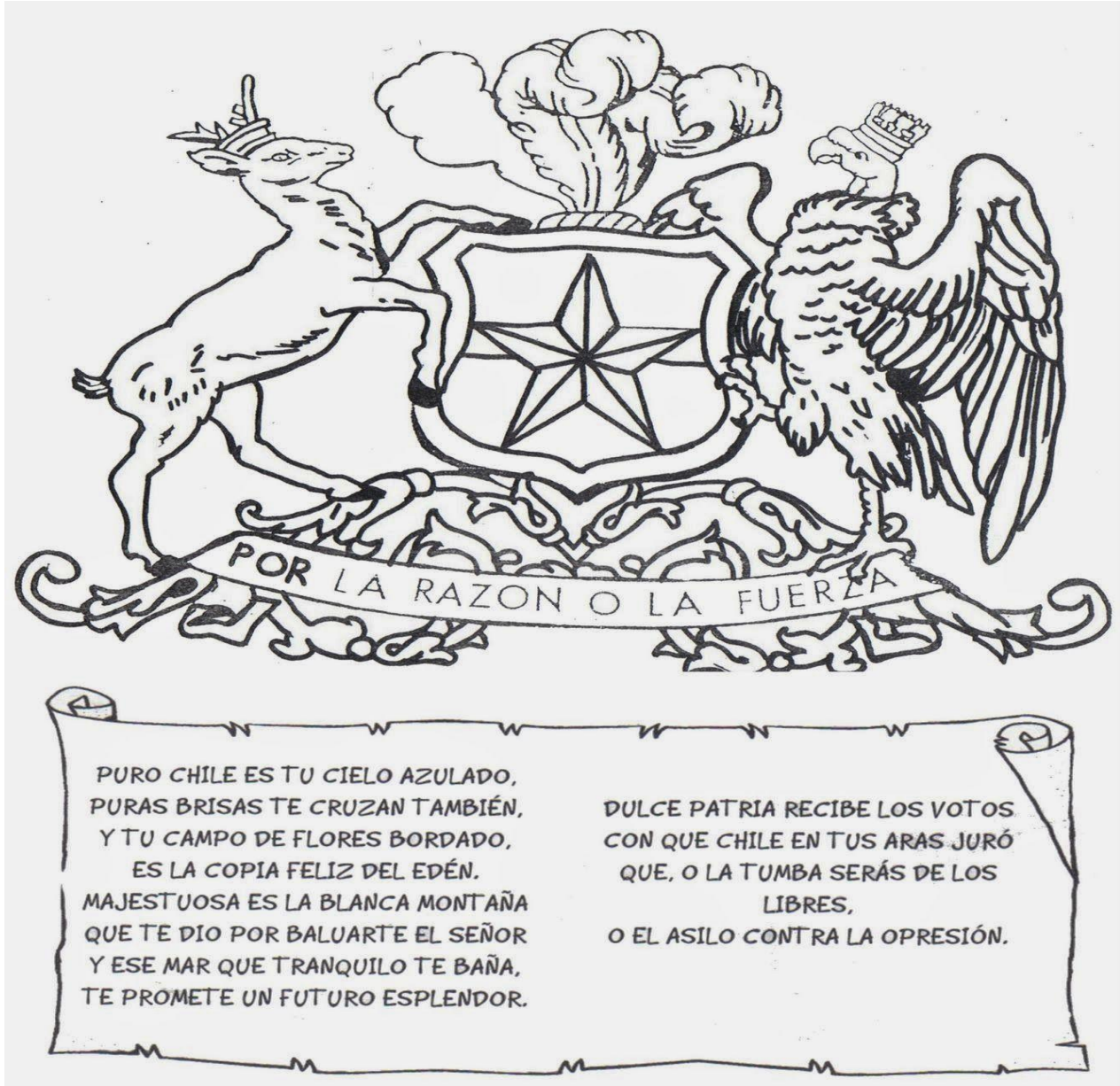

Copia la palabra CHILE en el recuadro

Chile

.....



LENGUAJE VERBAL

Experiencia de aprendizaje: "Vamos a completar palabras"

- **Completar** con las **vocales** que faltan (**en manuscrita**) para formar la palabra correcta. Luego juega a leer la frase.

a e i o u



Esta es la bandera de ch__l__



La c__ __ c__ __ es nuestro baile nacional



Nuestra flor nacional se llama :

c__ p__ h__ __



Uno de los emblemas patrios es el :

__ se __ d__

Nombre:.....



PENSAMIENTO MATEMÁTICO

Experiencia de aprendizaje: Ordenando la historia de Licarayen

- **Observa el video** de la **leyenda de Licarayen**, comenta lo que cuenta, luego busca en el anexo las imágenes y ordénalas según lo que sucede de la primera 1° a la 10°, luego dibuja lo que imaginas sucedió después.

1°

2°

3°

4°

5°

6°

7°

8°

9°

10°



LENGUAJE VERBAL

Experiencia de aprendizaje: "Ejercitando motricidad fina"

- Traza las **guirnaldas de líneas continuas**, sin levantar el lápiz respetando punto de inicio y final.

Lamina 1

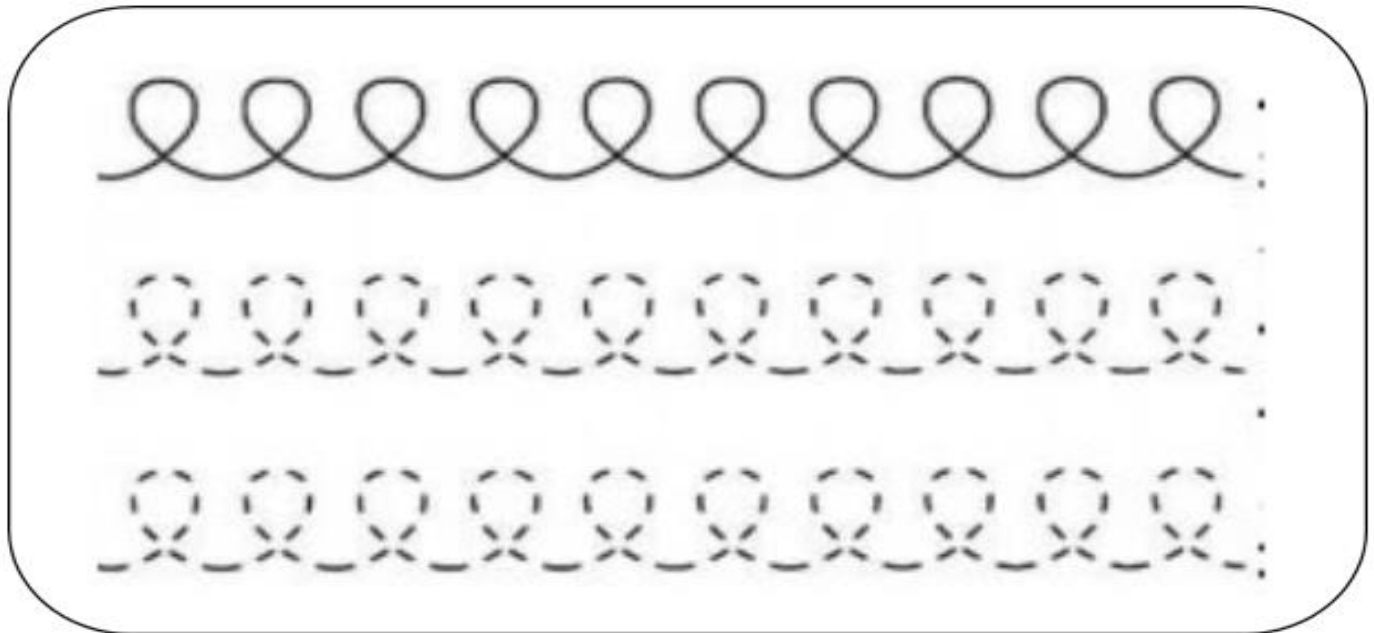
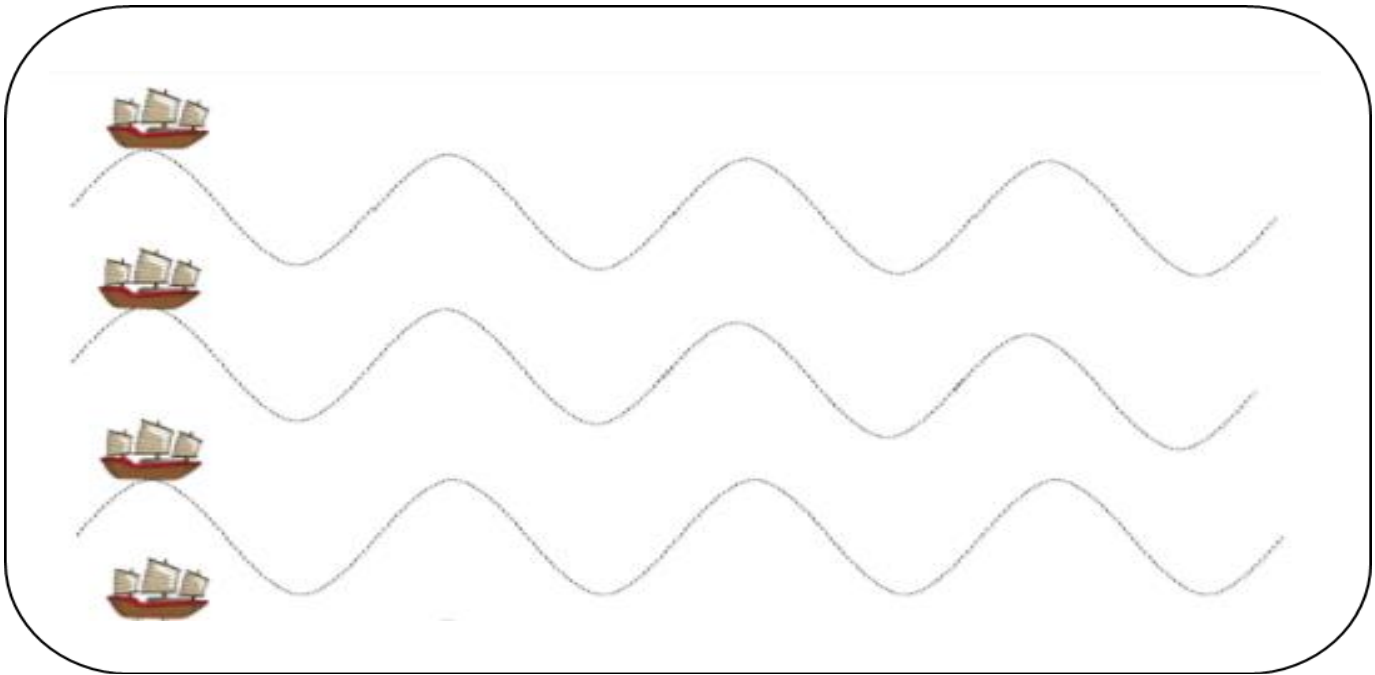



Lamina 2

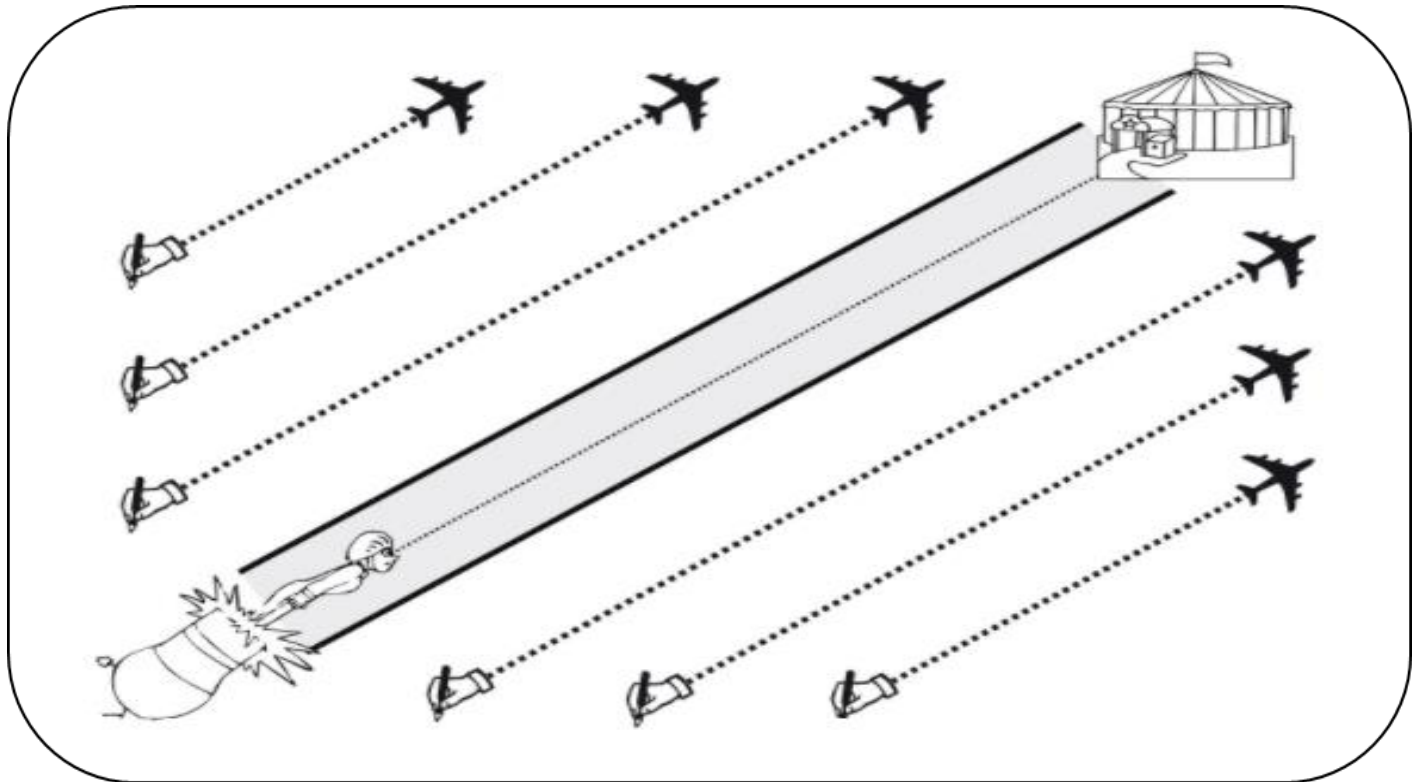
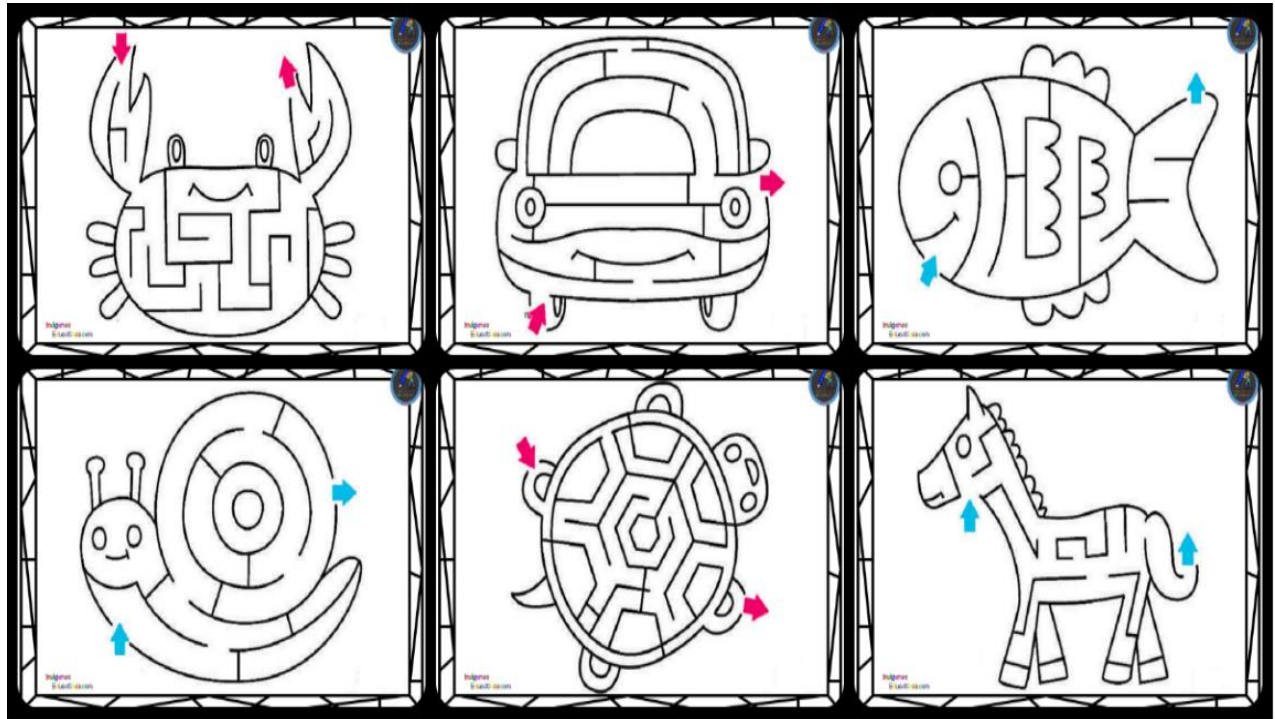



LENGUAJE VERBAL

Experiencia de aprendizaje: "La "P" de papá"

- Objetivo: Asociar algunos fonemas con la sílaba inicial de las palabras.

Colore la **P** mayúscula roja y la **p** minúscula verde, luego colorea y une los objetos que comiencen con **P**, a la letra **P**.

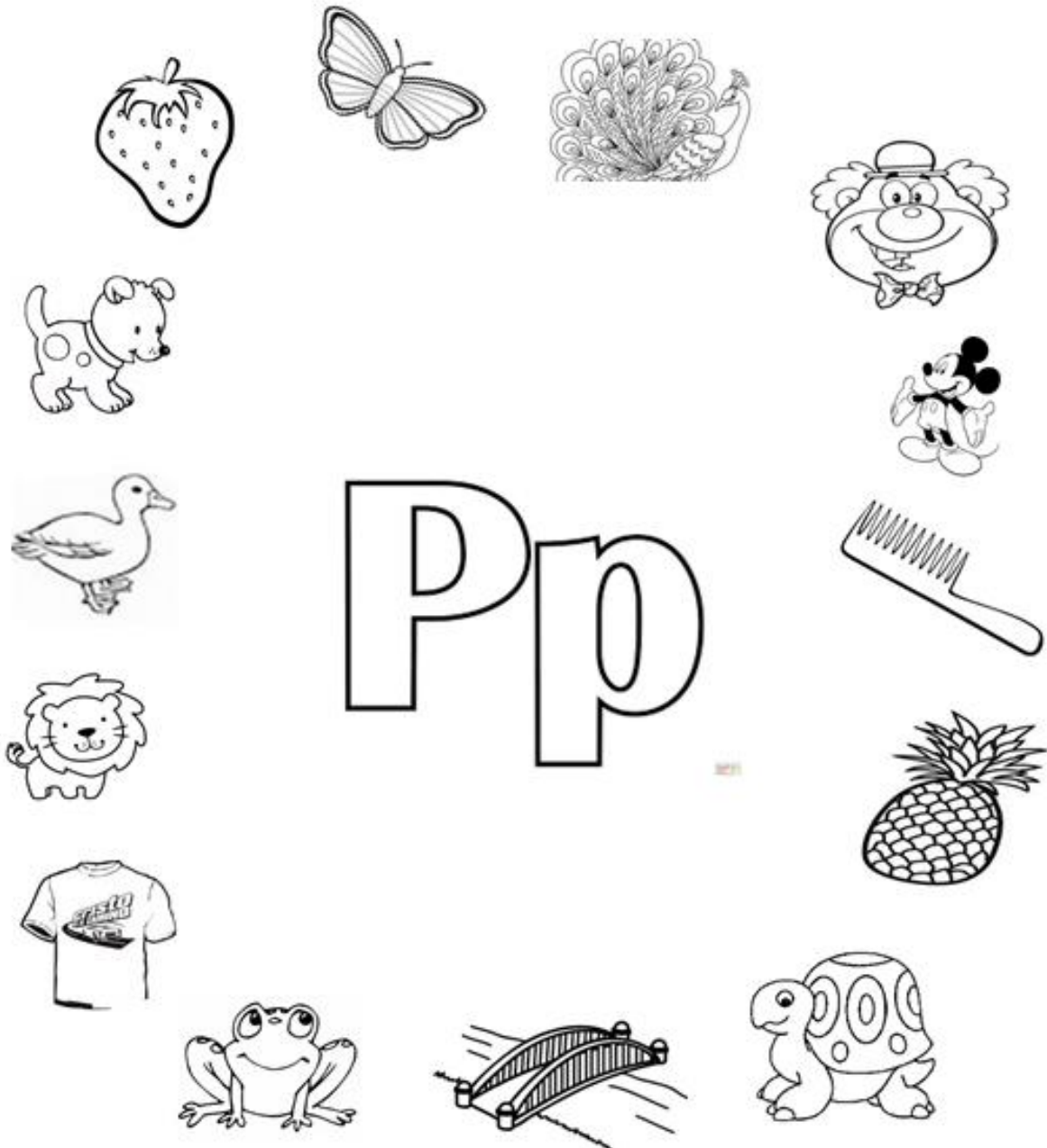

Nombre:.....



LENGUAJE VERBAL

Experiencia de aprendizaje: "Escribiendo la "P" de papá"

- Rellena la "P" con papel picado, repasa las **p** colorea los dibujos y remarca las palabras.

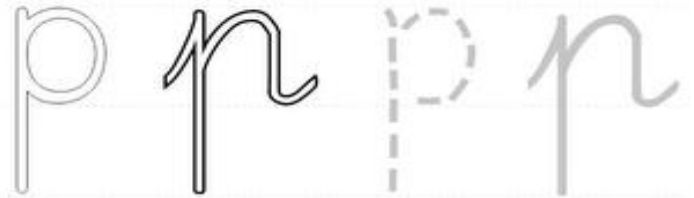
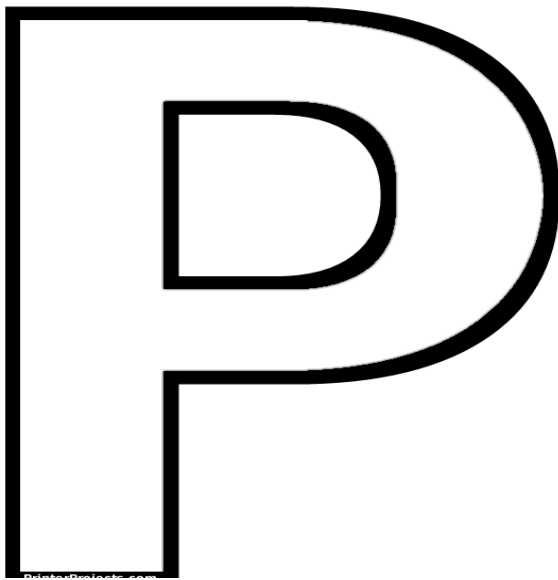

PELO

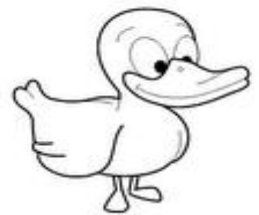

PATO

pele

pato

Repasa las letras y sílabas con P.

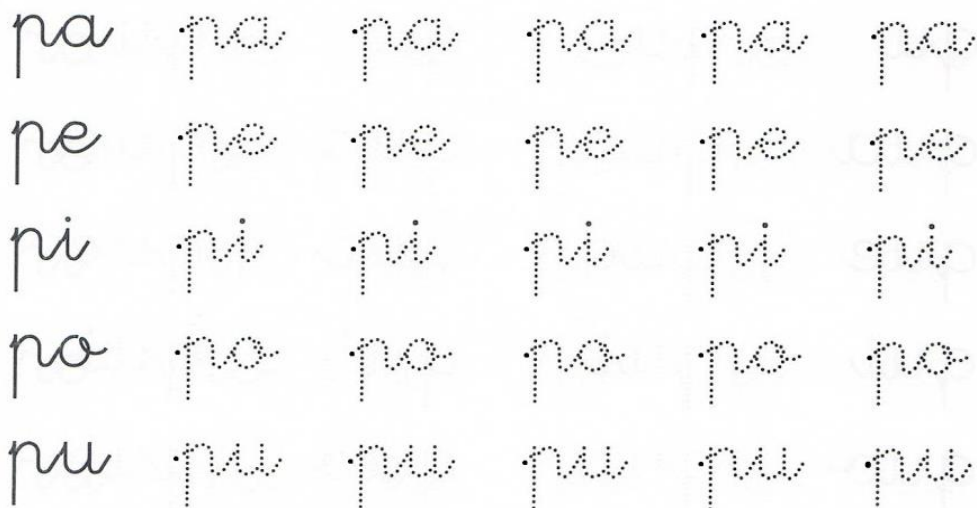
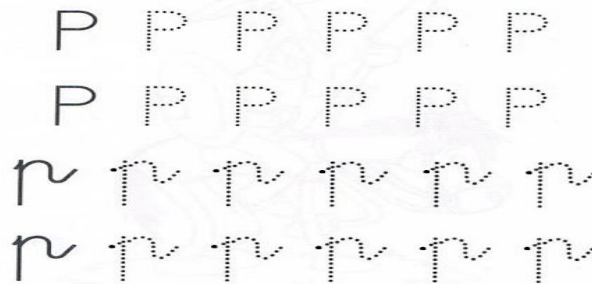



Experiencia de aprendizaje: "La laguna de los pumas"

- Dibuja lo que más te agradó o desagradó del relato escuchado. Copia la palabra puma.



puma

Nombre:



LENGUAJE VERBAL

Experiencia de aprendizaje: "Conociendo la T"

- **Colorea** la letra **T, t**, **remarca** la tortuga con lápices scripto. **Pinta** todos **los tomates** donde encuentres letras **T** o **t**.

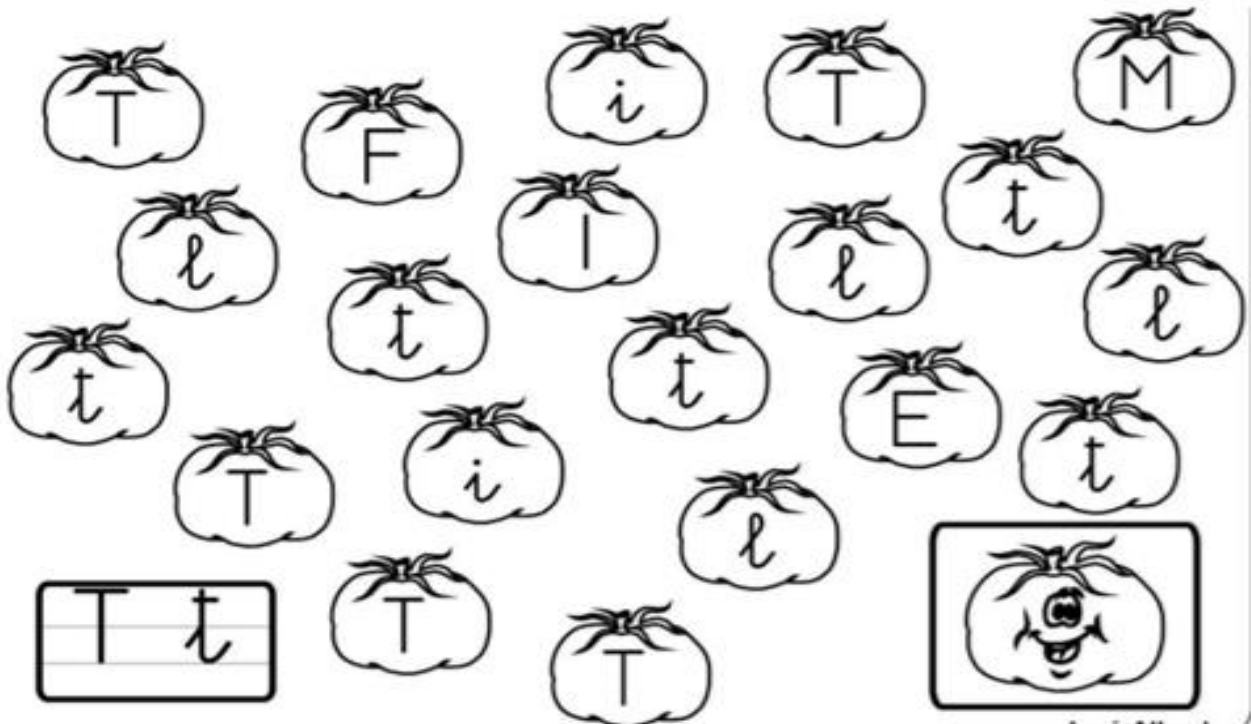
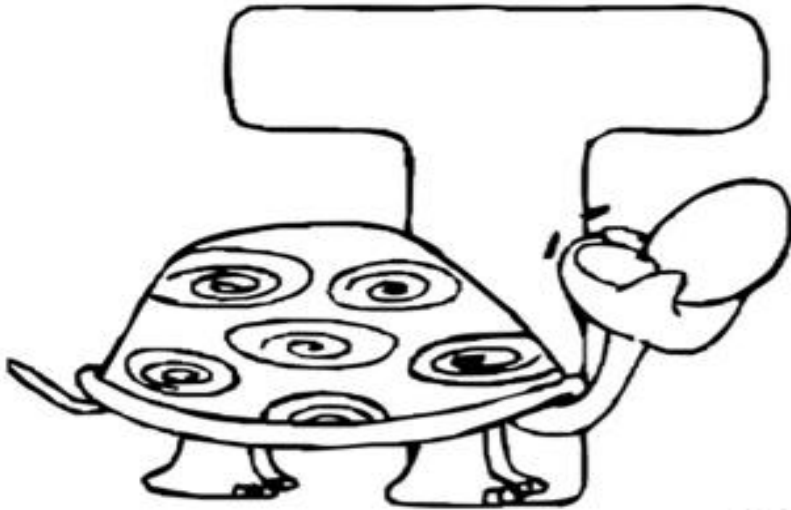

Nombre:



LENGUAJE VERBAL

Experiencia de aprendizaje: "Escribiendo con la "T"

- Marca las letras **t** respetando punto de inicio y final. **Remarca** las sílabas con "T".
Colorea los dibujos

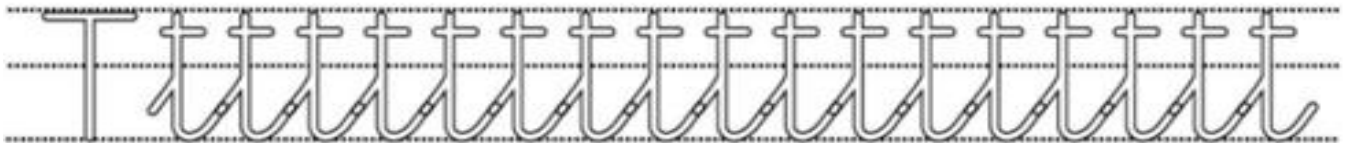
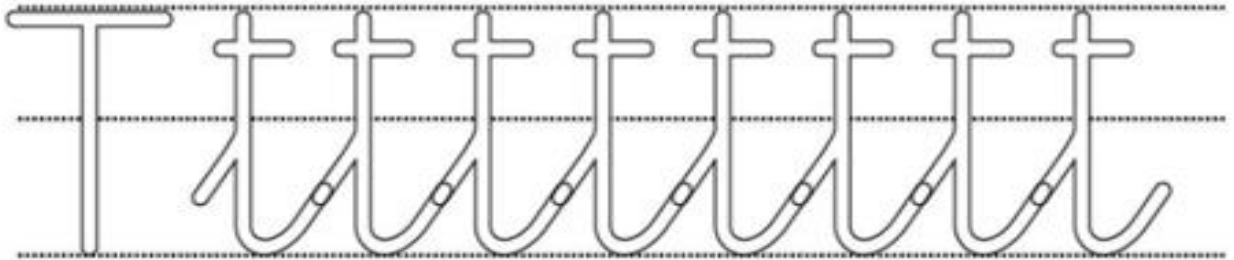
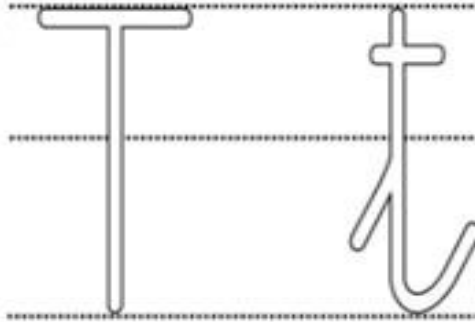

ta	ta	ta	ta	ta	ta
te	te	te	te	te	te
ti	ti	ti	ti	ti	ti
to	to	to	to	to	to
tu	tu	tu	tu	tu	tu



LENGUAJE VERBAL

Experiencia de aprendizaje: “Conociendo palabras con “T”

- **Recorta** las palabras y **pégalas** debajo del dibujo que corresponde.

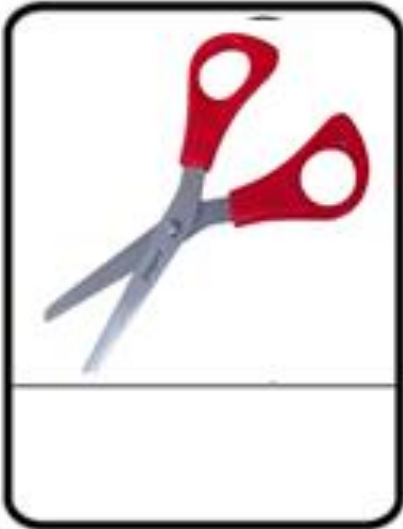
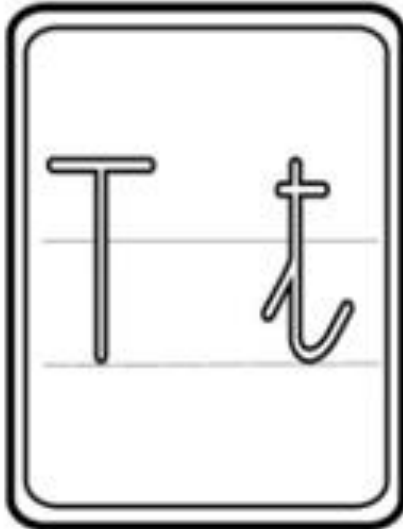

taza

teléfono

tucán

topo

tijeras

PENSAMIENTO MATEMATICO

Experiencia de aprendizaje: "Conociendo el número 11 y 12"

- Repasa los números y resuelve el problema

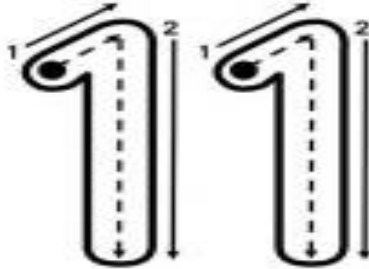

once



Dibuja las pelotas que faltan para que sean 11 y pinta

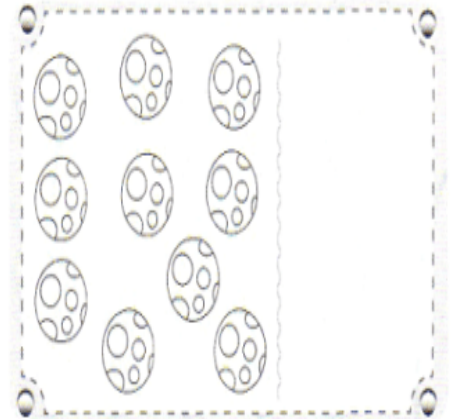

Dibuja los trébol que faltan para que sean 12. Y pinta



doce

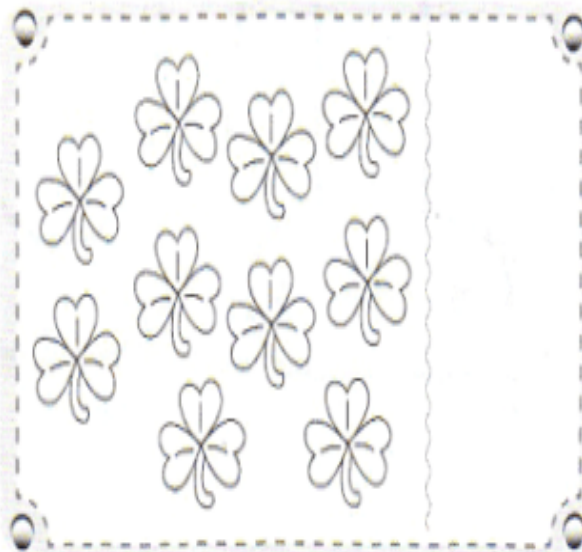



PENSAMIENTO MATEMATICO

Experiencia de aprendizaje: "Conociendo en número 13 y 14 "

- Repasa los números y resuelve el problema

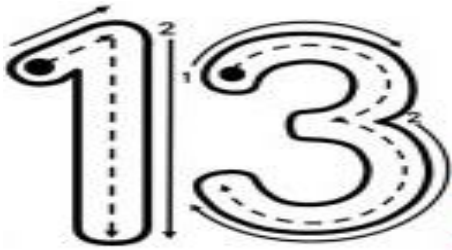

trece



Dibuja los corazones que faltan para que sean 13 y pinta



Dibuja los lápices que faltan para que sean 14 y pinta

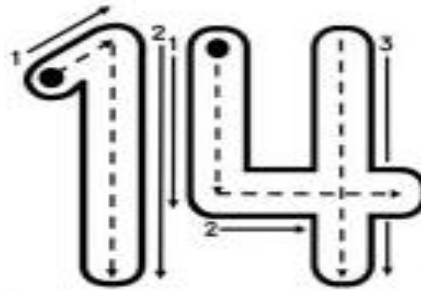

catorce

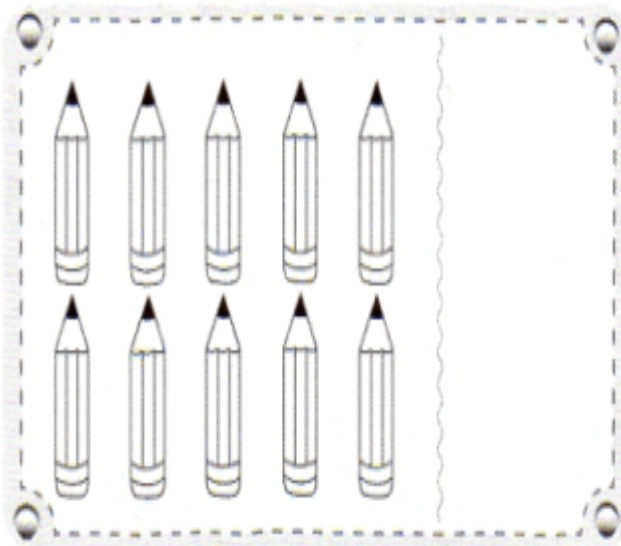



PENSAMIENTO MATEMATICO

Experiencia de aprendizaje: “Conociendo en número 15 ”

- **Repasa** los números y **resuelve** el problema



quince

Cuenta 15 chinitas y enciérralas en una cuerda

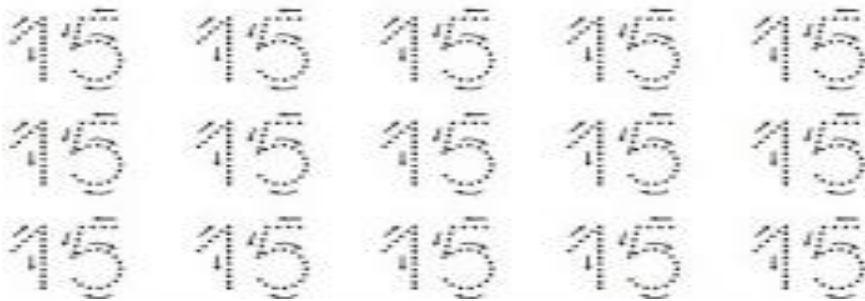
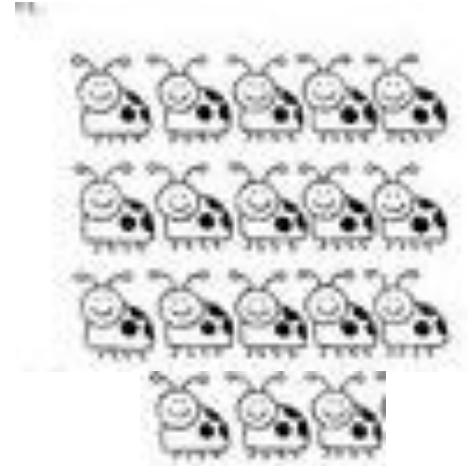

SECUENCIA NUMERICA

Escribe los números que corresponden a la secuencia numérica del 10 al 15

10	11	12	13	14	15
			13		
		12			15
10					
	11			14	



PENSAMIENTO MATEMATICO

Experiencia de aprendizaje: "Secuencias Divertidas"

Completa la secuencia de números ascendente y descendente.

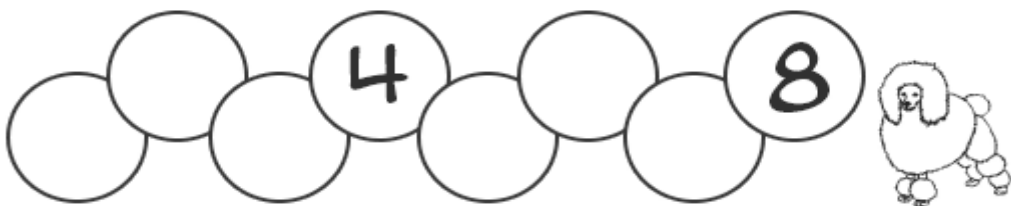
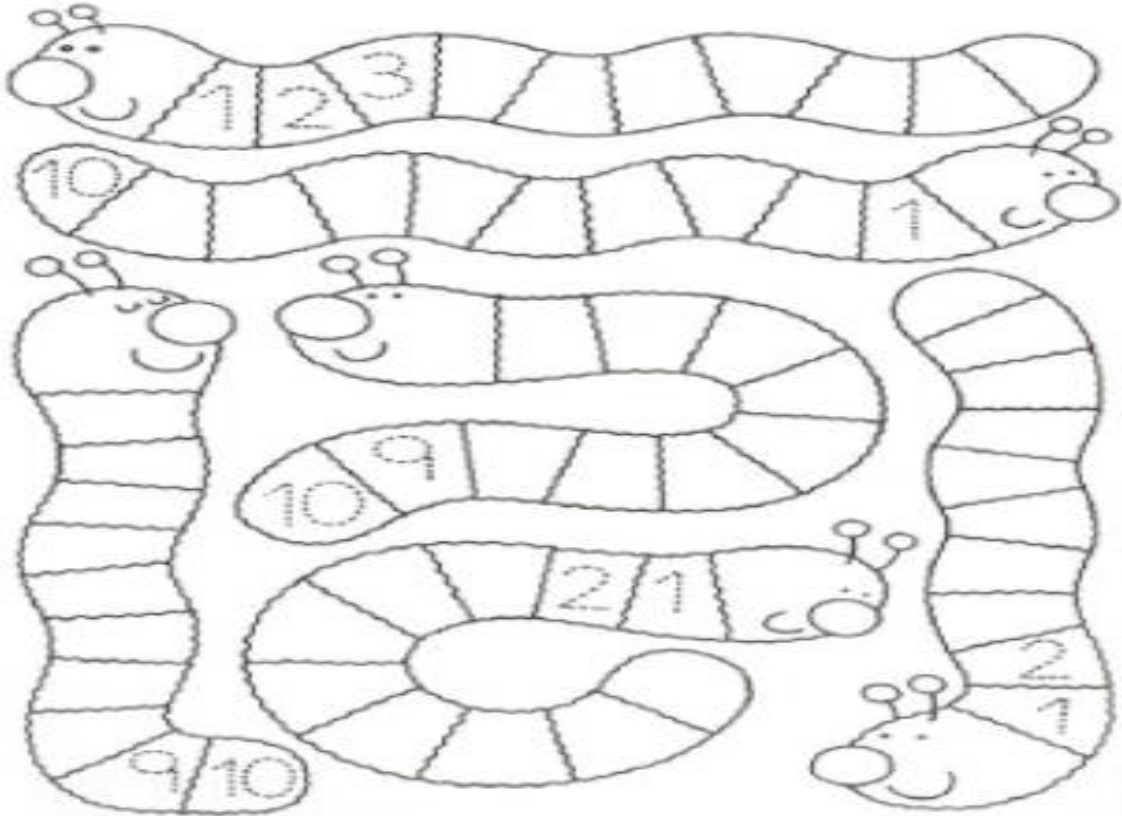

Nombre:



Experiencia de aprendizaje: "Seriar por tamaño"

Busca en el **anexo** las imágenes y **pégalas** completando la **serie según color y tamaño** solicitado



Seriar: Ordena los ositos según corresponda.



Nombre:.....



PENSAMIENTO MATEMATICO

Experiencia de aprendizaje: "Sigamos con Secuencias Divertidas"

Escribe el número que va **antes y después** en cada avión. Ayúdate de la recta numérica.

1	2	3	4	5	6	7	8	9	10	11	12	13	14	15	16	17	18	19	20
---	---	---	---	---	---	---	---	---	----	----	----	----	----	----	----	----	----	----	----







Nombre:



PENSAMIENTO MATEMATICO

Experiencia de aprendizaje: "Primavera de verduras"

Busca si tienes en casa de las verduras que se presentan, luego completa la tabla con elementos pictóricos (dibujo) y simbólicos (número), que correspondan a la cantidad que tengas. Fíjate en el ejemplo.

Concreto	Pictórico	Simbólico
		7
		
		
		
		

Dibuja una fruta o verdura que tengas en tu casa completa la tabla como lo hiciste antes





--	--	--

Nombre:



Experiencia de aprendizaje: “Concurso de mascotas”

Seis mascotas participan en un concurso de primavera para elegir a la más tierna y divertida. Para este concurso votaron muchos niños y niñas logrando cada una obtener un lugar. Completa la tabla de resultados y descubre que mascota quedo en **1°, 2°, 3°, 4°, 5° y 6° lugar** Responde las preguntas Busca en el anexo los datos recorta y pega donde corresponde

FOTO	NOMBRE DE LA MASCOTA	VOTOS	LUGAR
			
			
			
			
			
			

¿Quién obtuvo el **primer** lugar?.....



¿Quién obtuvo el **tercer** lugar?.....

¿Quién obtuvo el **sexto** lugar?

Nombre:



Experiencia de aprendizaje: "Ha llegado primavera"

Luego de comentar en familia sobre la estación del año primavera, colorea las imágenes que más te gusten, recórtalas, ambienta, decoraralas y crea una historia sobre la primavera siguiendo una **secuencia temporal** de lo que sucede con los personajes en una hoja de block, si puedes graba un video de tu creación. (Utilizando conceptos como: **ayer; más tarde; días de la semana; meses del año**).

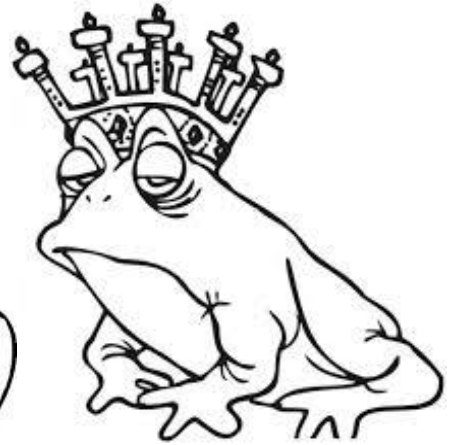
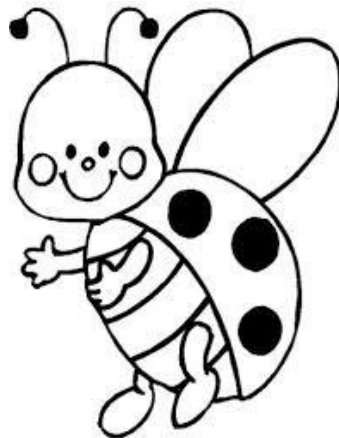
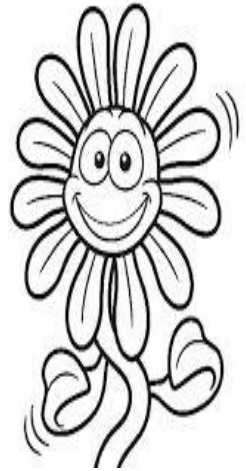
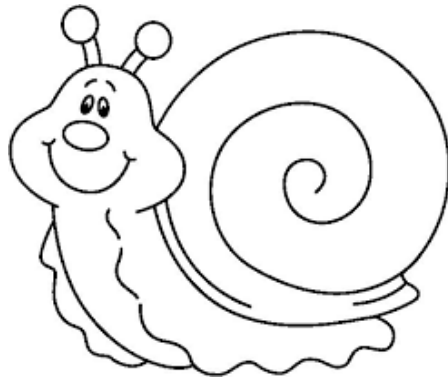
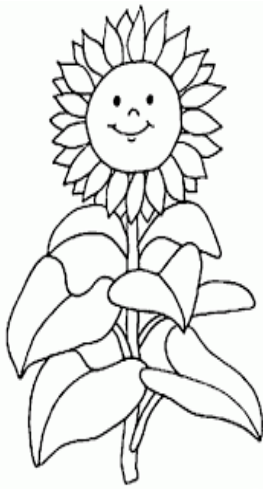

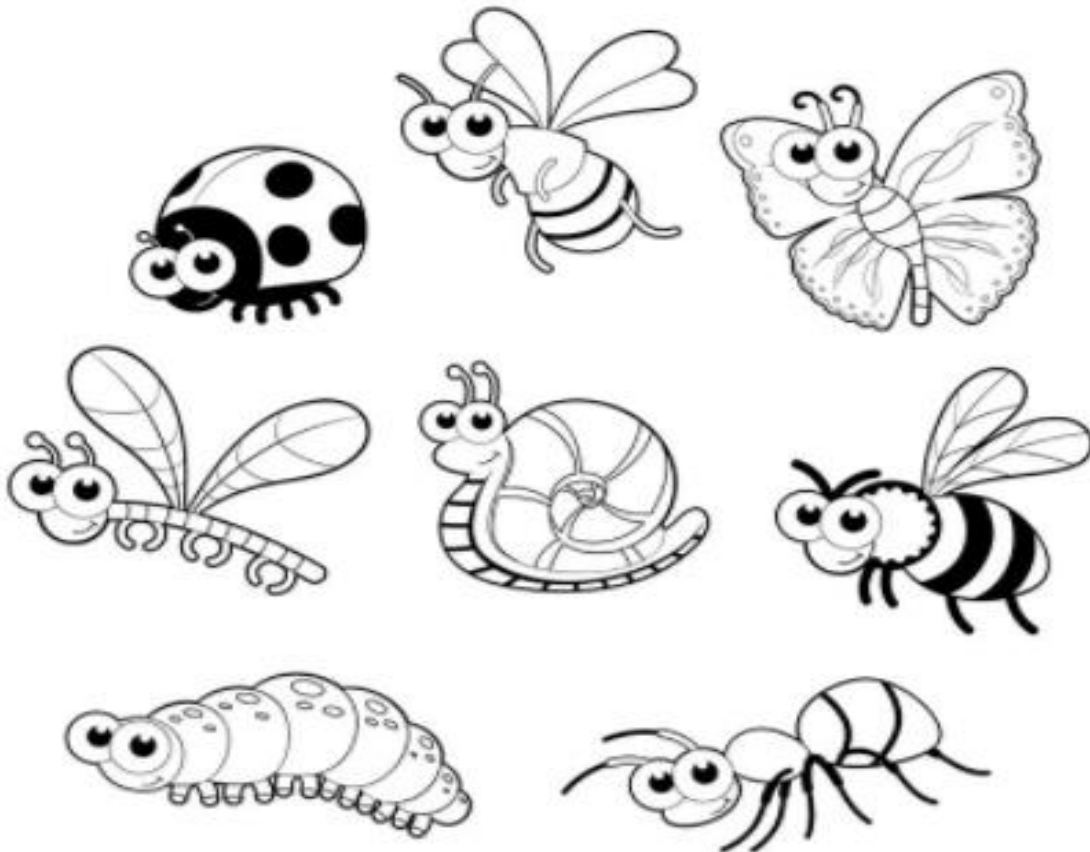

Actividades de Refuerzo

Educadora Diferencial: Javiera Arriagada Vásquez.

ACTIVIDAD: Ejercitando trazos.

Repasa las figuras, uniendo las líneas.

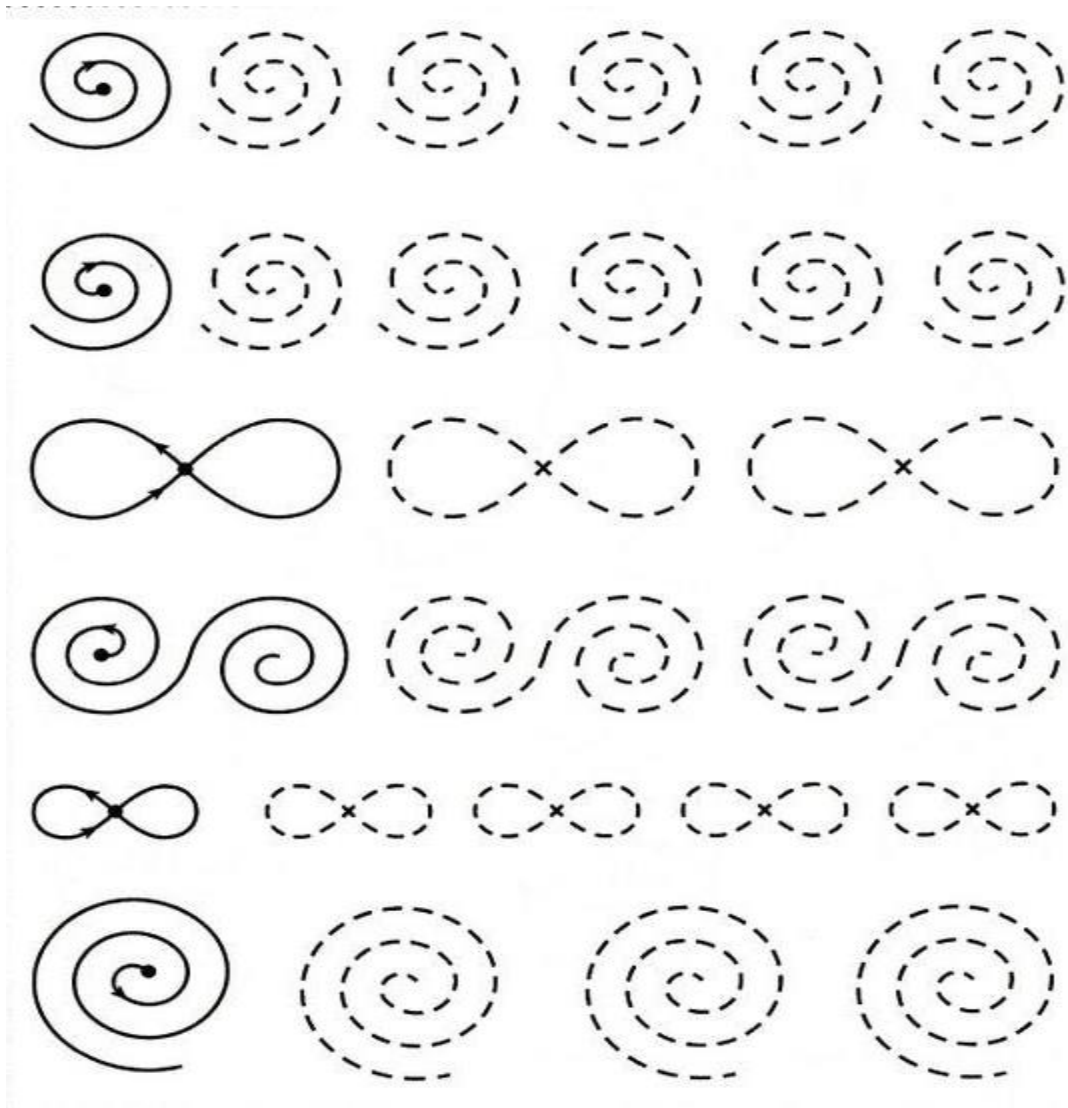

Repasa los trazos desde la izquierda a la derecha, une las líneas punteadas.

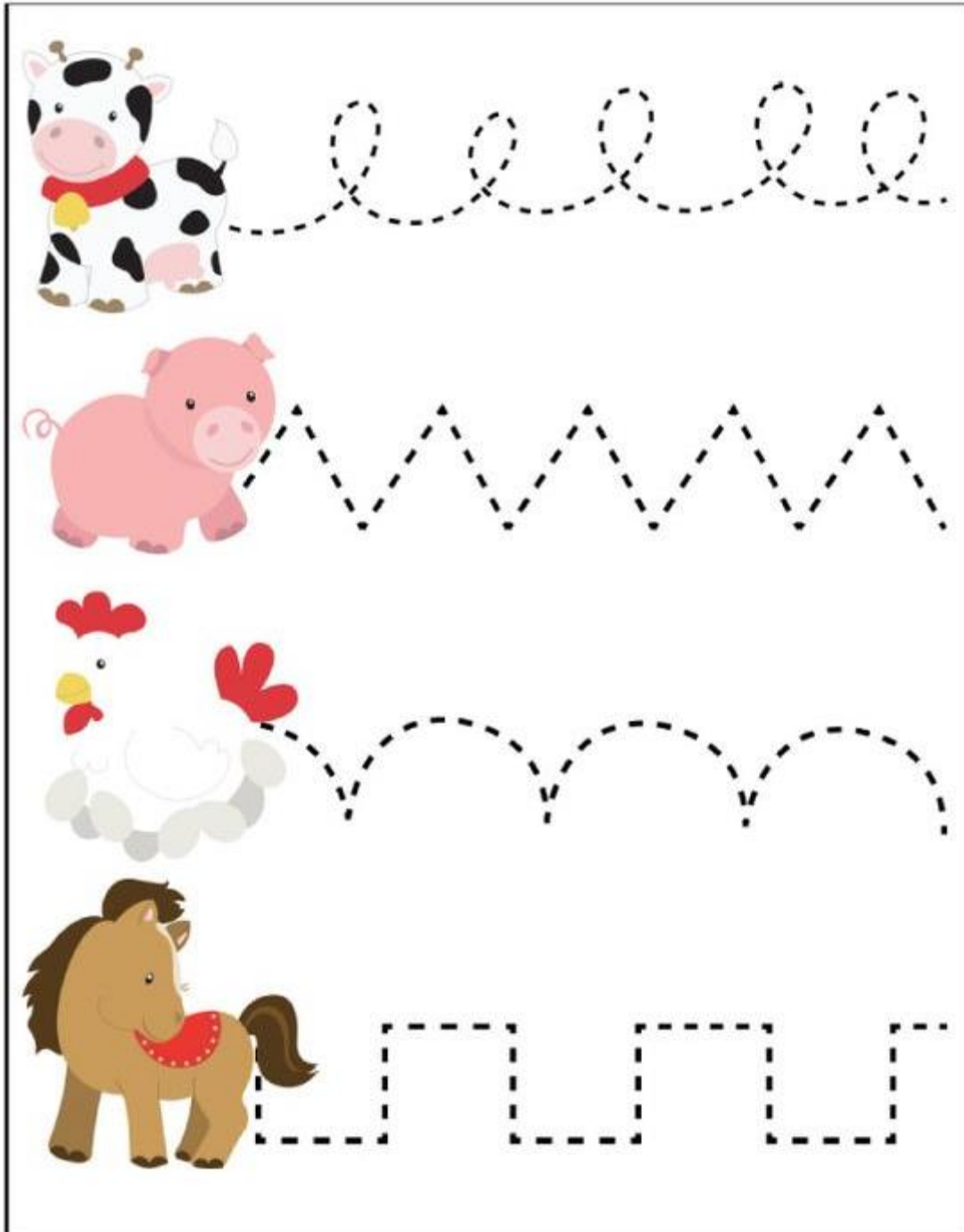

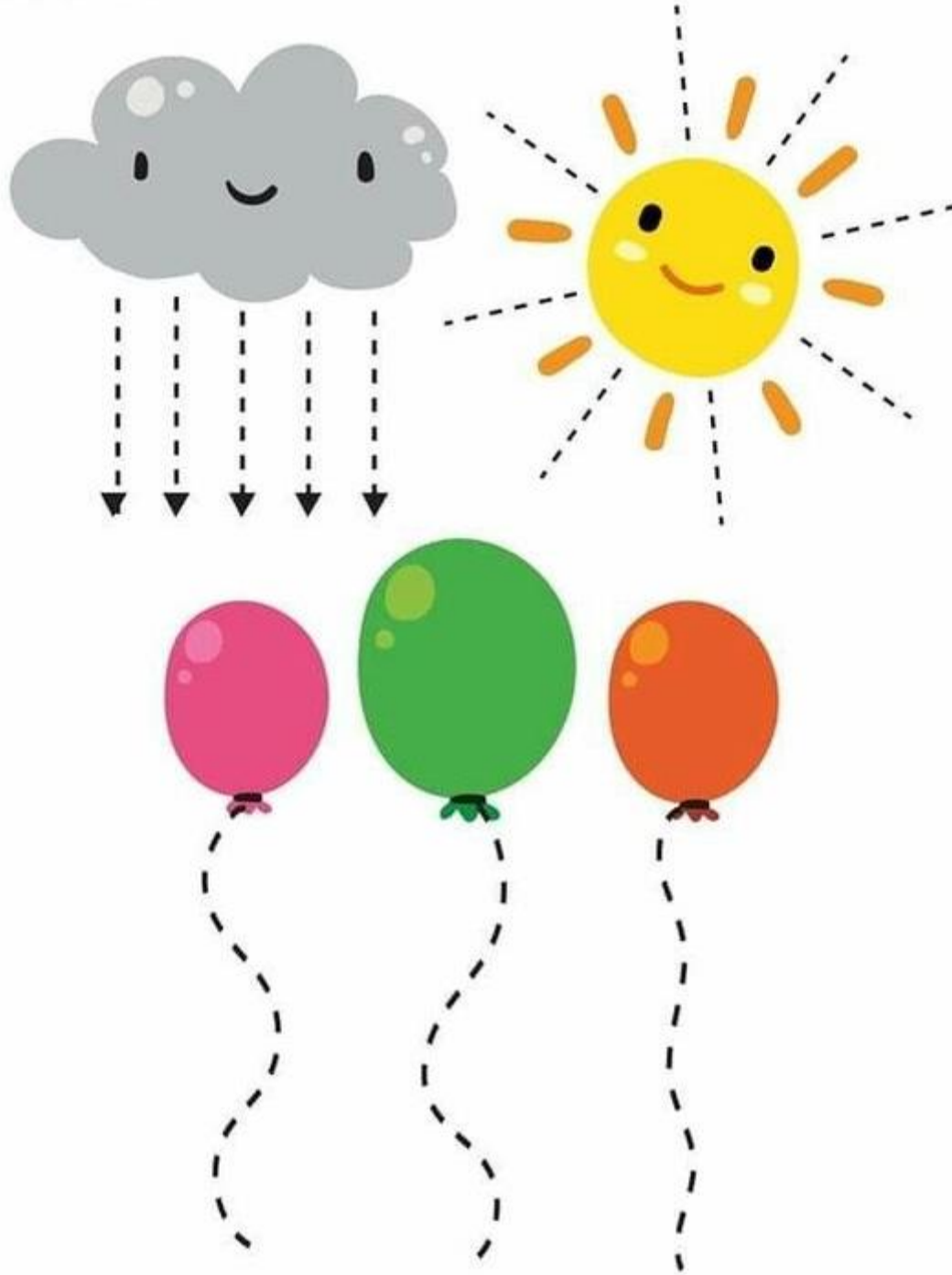

ACTIVIDAD: Grafomotricidad vocales

- **Une** las líneas **punteadas** y descubre la vocal. Luego **pinta** las **vocales** en los círculos.



avión

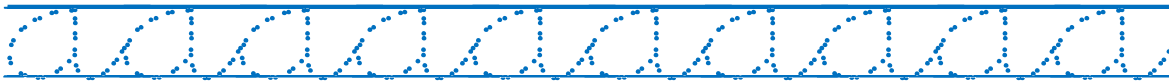

espejo



imán

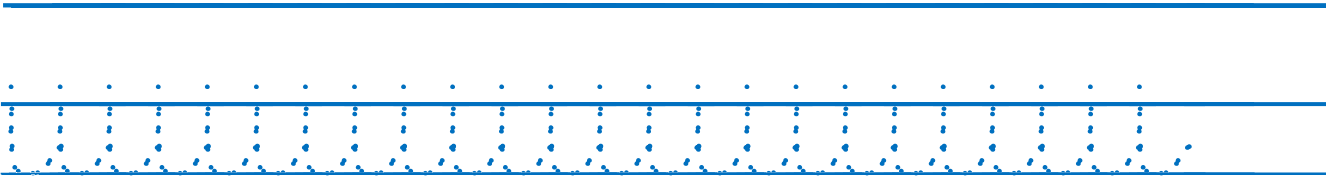

oso

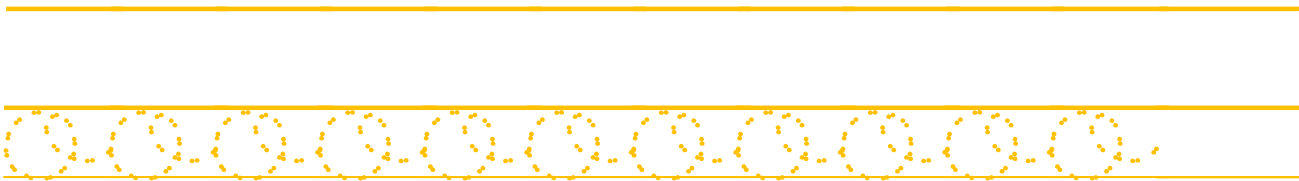

uvas

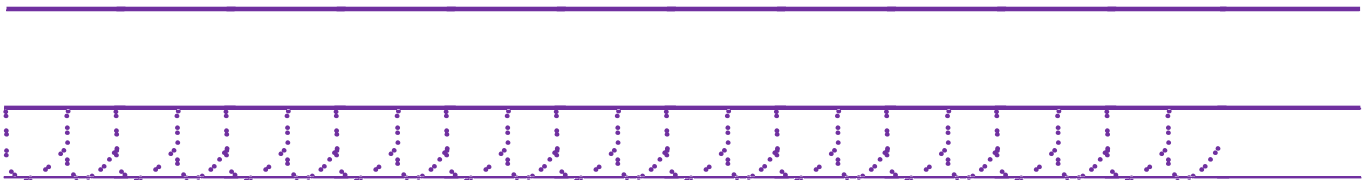

ACTIVIDAD: Conociendo la letra *p*

- Repasa la letra *p* y las silabas *pa* — *pe* — *pi* — *po* — *pu*.
- Repasa los nombres de los dibujos que comienzan con *p* y nómbralos.

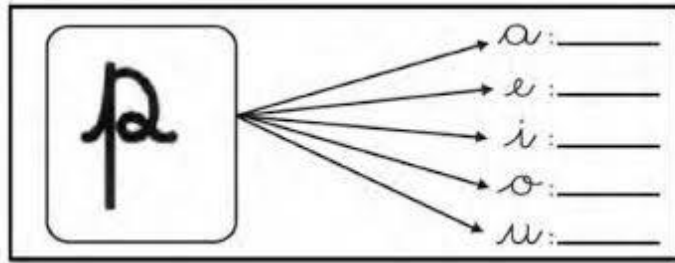

Posición de la boca al pronunciar el sonido de la letra *p*

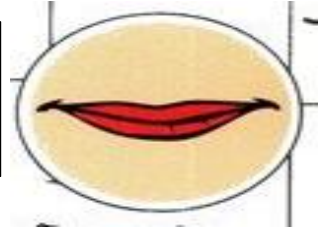

Handwriting practice section for the letter *p*. It includes six rows of tracing exercises on lined paper:

- Row 1: Tracing the letter *p* (p p p p p p p p p p p)
- Row 2: Tracing the syllable *pa* (pa pa pa pa pa pa pa pa)
- Row 3: Tracing the syllable *pe* (pe pe pe pe pe pe pe pe)
- Row 4: Tracing the syllable *pi* (pi pi pi pi pi pi pi pi)
- Row 5: Tracing the syllable *po* (po po po po po po po po)
- Row 6: Tracing the syllable *pu* (pu pu pu pu pu pu pu pu)

Below the tracing exercises are five boxes containing illustrations and their corresponding names in cursive:

- Box 1: A blue bird on a branch. Name: pájaro.
- Box 2: A clownfish. Name: pez.
- Box 3: A pineapple. Name: piña.
- Box 4: Five yellow chicks. Name: pollitos.
- Box 5: A red octopus. Name: pulpo.

ACTIVIDAD: Conociendo la letra **t**

- Repasa la letra **t** y las sílabas **ta** — **te** — **ti** — **to** — **tu**.
- Repasa los nombres de los dibujos que comienzan con **t** y nómbralos.

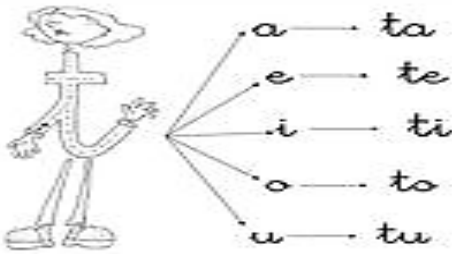

Posición de la boca al pronunciar el sonido de la letra **t**



t t t t t t t t t t t t t t

ta ta ta ta ta ta ta ta ta ta

te te te te te te te te te te

ti ti ti ti ti ti ti ti ti ti

to to to to to to to to to to

tu tu tu tu tu tu tu tu tu tu



tablas



teléfono



tinta



tormenta



tubos

ACTIVIDAD: Dibujando números del 11 al 15.

- Repasa los números con lápices de colores.
- Dibuja elementos según el número que le corresponde.

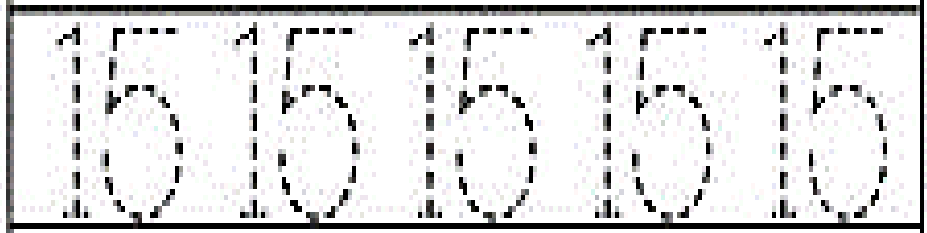
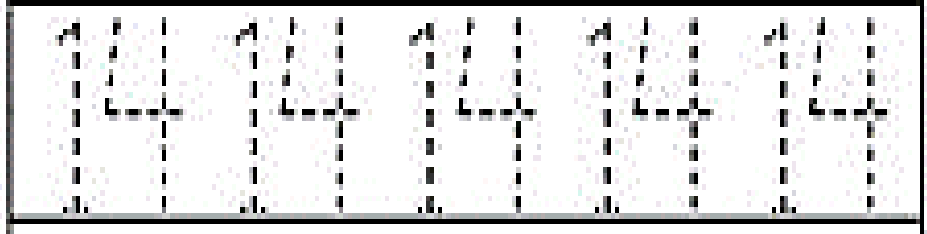
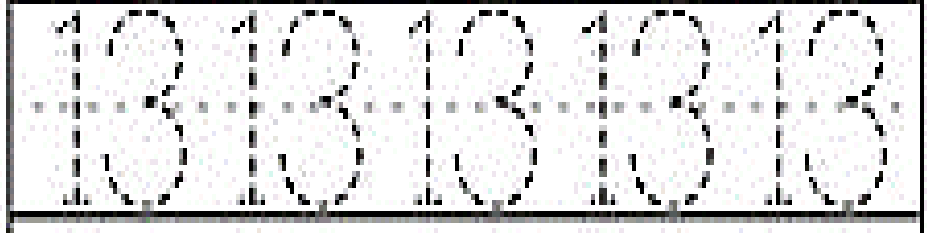
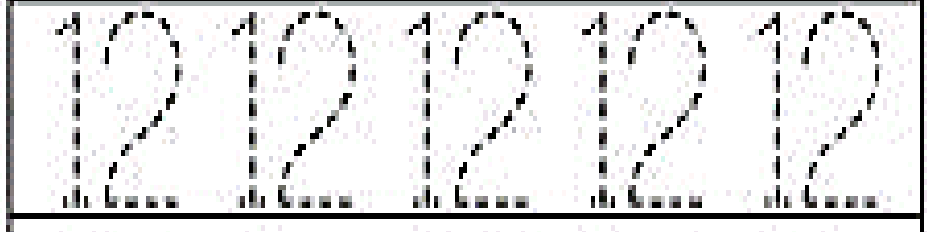
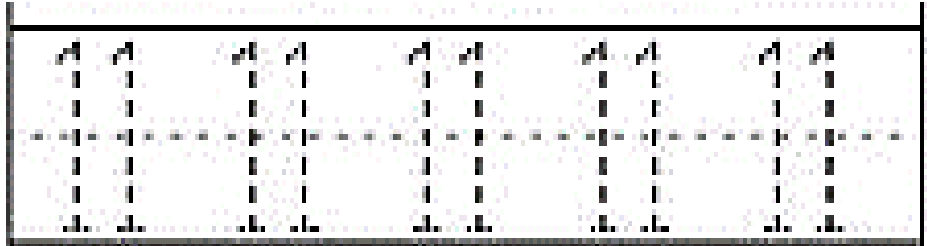

ACTIVIDAD: Conociendo los números del 11 al 15.

- **Cuenta** los elementos y descubre **cuantos elementos son**.
- **Pinta** los **dibujos** y el **número** que corresponde a la **cantidad de elementos**.

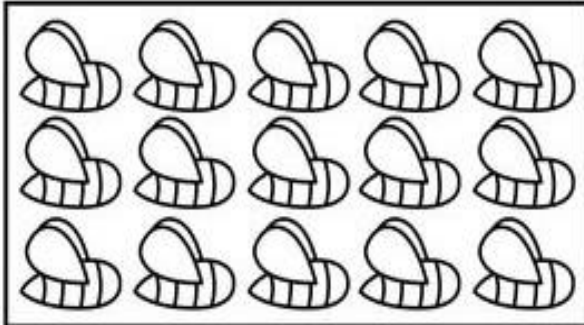
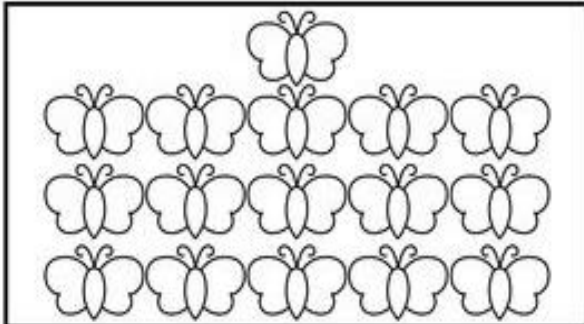
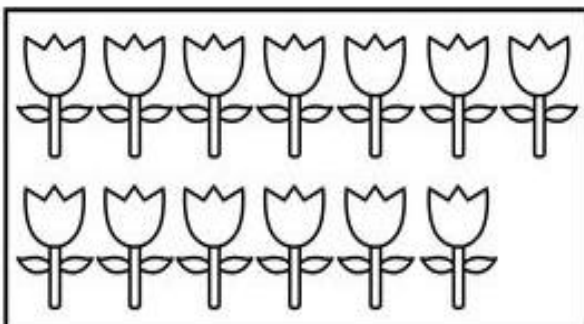
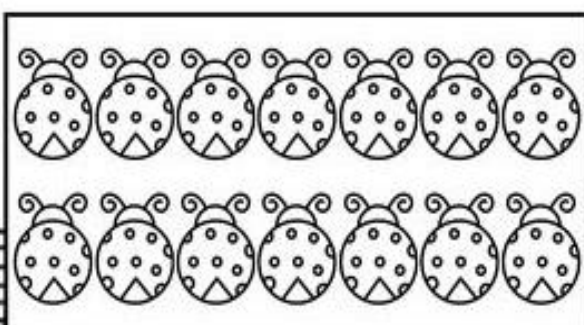
	<p>13 15 14</p>
	<p>16 13 15</p>
	<p>15 14 13</p>
	<p>15 14 13</p>

ACTIVIDAD: Siguiendo secuencias.

- Completa la secuencia del 1 al 15. (apóyate con la recta numérica)

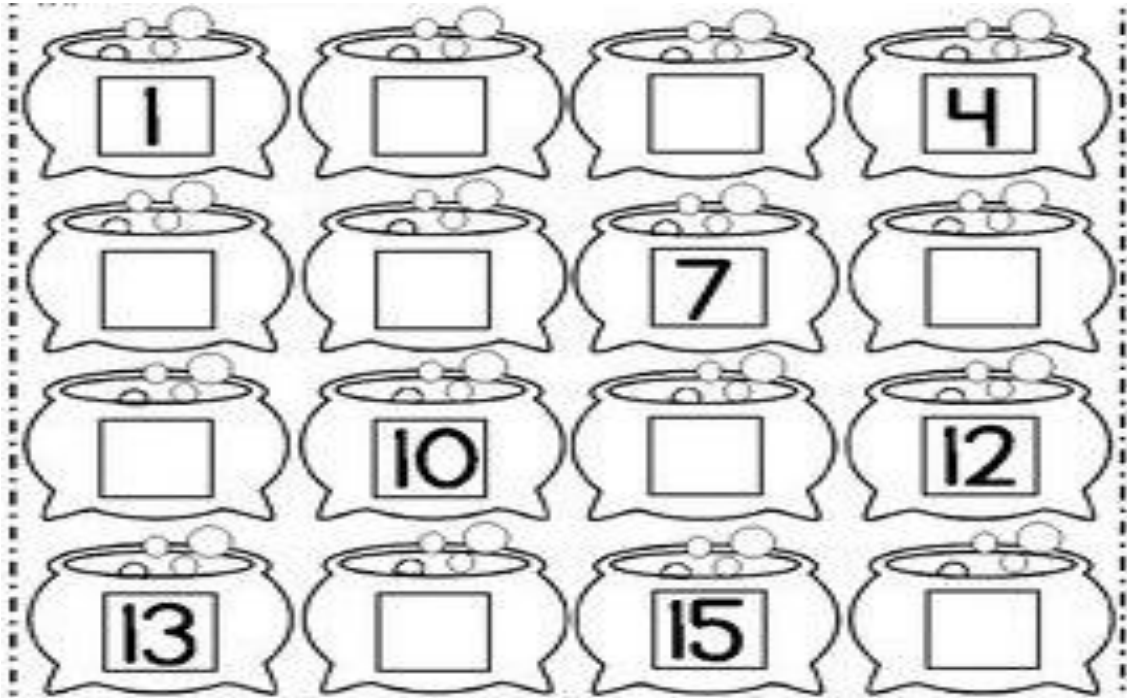

1	2	3	4	5	6	7	8	9	10	11	12	13	14	15	16	17	18	19	20
---	---	---	---	---	---	---	---	---	----	----	----	----	----	----	----	----	----	----	----

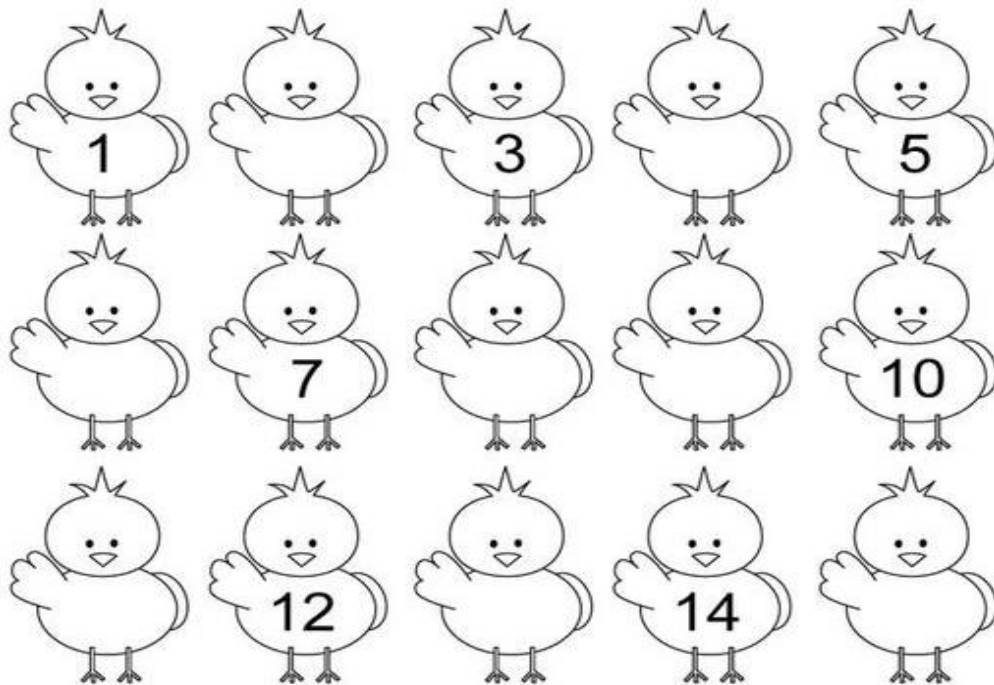

1	2	3	4	5	6	7	8	9	10	11	12	13	14	15	16	17	18	19	20
---	---	---	---	---	---	---	---	---	----	----	----	----	----	----	----	----	----	----	----

Bonus...

¡Qué animales tan distraídos!

- Une cada animal con sus respectivas patas.
- Pinta las caritas de los animales.

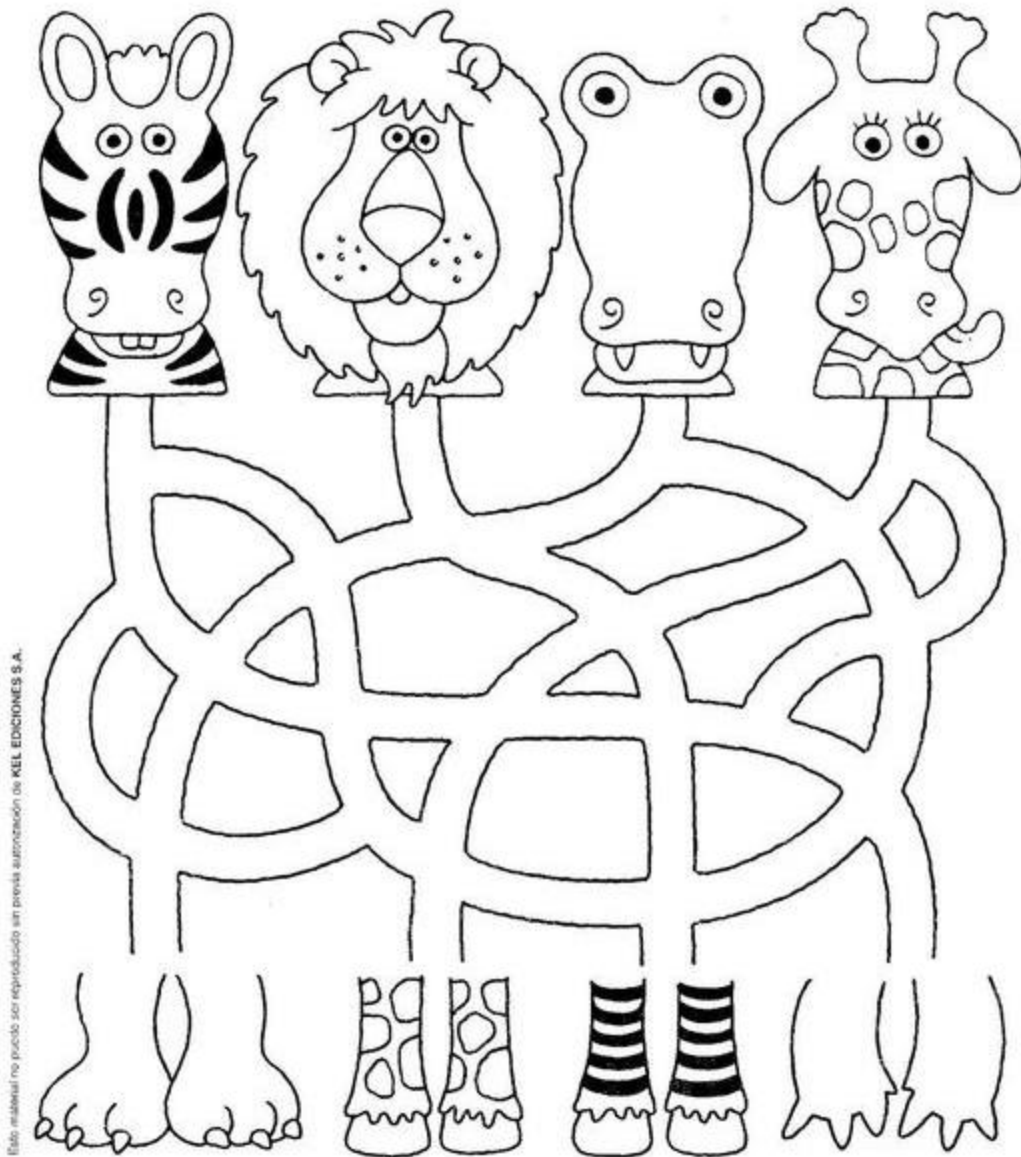

Actividades Fonoaudiología – Terapia Ocupacional

Tener en consideración:

- Se envía una actividad a realizar por semana, tanto de Fonoaudiología como de Terapia Ocupacional
- Las actividades tienen una duración de 10 a 40 minutos aproximadamente
- Algunas actividades se acompañan de videos explicativos para que usted los pueda revisar junto a la familia y poder comprender la actividad a realizar, los cuales se enviarán por correo y/o whatsapp del curso
- Si surgen dudas en el desarrollo de alguna actividad puede consultar a los siguientes correos, o a través de whatsapp, así también, puede enviar fotos o videos de las actividades para tener evidencia del trabajo realizado junto al estudiante

Correo: nlefemiere@amanecer-temuco.cl (Terapeuta Ocupacional)









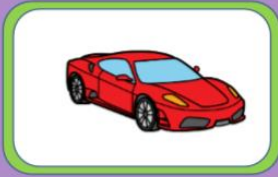

Correo: cmanriquez@amanecer-temuco.cl (Fonoaudióloga)

ACTIVIDADES FONOAUDIOLOGÍA

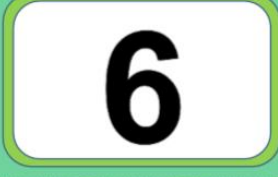
SEMANA 1	
Contenido:	Conciencia fonológica

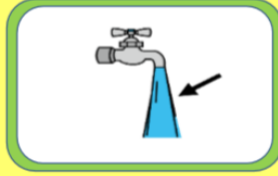
- **Actividad:** Reconocer vocales (inicial, medial, final)
- **Material a utilizar:** Lápiz
- **Instrucción:** Completa cada palabra con las vocales que faltan. Primero menciónalas en voz alta y luego, si puedes, escríbelas!

 <p> <input type="text" value="p"/> <input type="text"/> <input type="text" value="p"/> <input type="text"/> </p>	 <p> <input type="text" value="l"/> <input type="text"/> <input type="text" value="p"/> <input type="text"/> </p>
 <p> <input type="text" value="p"/> <input type="text"/> <input type="text" value="l"/> <input type="text"/> </p>	 <p> <input type="text" value="p"/> <input type="text"/> <input type="text" value="n"/> <input type="text"/> </p>
 <p> <input type="text" value="d"/> <input type="text"/> <input type="text" value="d"/> <input type="text"/> </p>	 <p> <input type="text" value="p"/> <input type="text"/> <input type="text" value="s"/> <input type="text"/> </p>
 <p> <input type="text" value="l"/> <input type="text"/> <input type="text" value="b"/> <input type="text"/> </p>	 <p> <input type="text" value="m"/> <input type="text"/> <input type="text" value="n"/> <input type="text"/> </p>

 <p>m s </p>	 <p>g t </p>
 <p> t </p>	 <p> s l </p>
 <p> s s </p>	 <p> b h </p>
 <p> g </p>	 <p> v n </p>
 <p> n d </p>	 <p> p l </p>

SEMANA 2	
Contenido:	Conciencia fonológica

- **Actividad:** Sonidos y letras (M y L)
- **Material a utilizar:** Lápiz, tijera y pegamento
- **Instrucción:** Observa el dibujo y responde *¿qué es?* luego identifica, recorta y pega las sílabas que forman el nombre y finalmente puedes **INTENTAR** escribir la palabra.
- **Sugerencia:** Iniciar recordando sonido de M y L mostrando la letra y realizando el sonido, luego asociar a vocal (la m con la a: ma), posteriormente mostrar el cuadro del final y pedir que identifique algunas silabas (¿dónde está *ma*?) e iniciar la actividad.

¿Qué es?	Forma la palabra		Escribe la palabra
			_____
			_____
			_____
			_____
			_____

recorta

mi ma mo pa pa
 pa la pu lu ma

SEMANA 3	
Contenido:	Semántico (vocabulario)

- **Actividad:** Descripción de objetos
- **Material a utilizar:** Lápiz
- **Instrucción:** Observa el objeto, di su nombre y responde las preguntas en voz alta y luego encierra en un círculo tus respuestas
- **Sugerencia:** Reforzar el nombre de las otras formas y colores. Ejemplo: Muy bien! el dado es cuadrado, ¿qué otra forma ves aquí? (triangulo, circulo etc)



¿QUÉ FORMA TIENE?

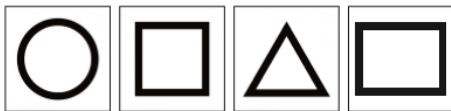

¿DE QUÉ COLOR ES?

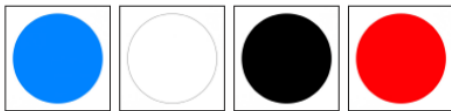

¿PARA QUÉ SIRVE?



¿QUÉ FORMA TIENE?



¿DE QUÉ COLOR ES?

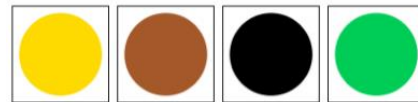

¿PARA QUÉ SIRVE?



¿QUÉ FORMA TIENE?

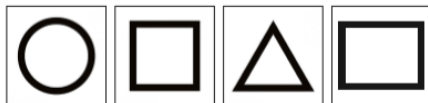

¿DE QUÉ COLOR ES?

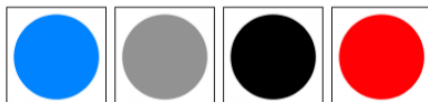

¿PARA QUÉ SIRVE?

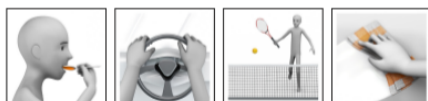

¿QUÉ FORMA TIENE?

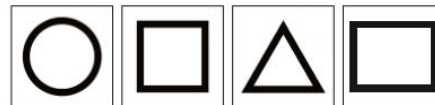

¿DE QUÉ COLOR ES?

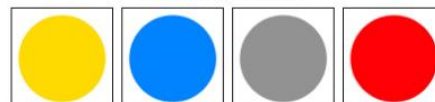

¿PARA QUÉ SIRVE?



SEMANA 4

Contenido:

Pragmático (Discurso)

- **Actividad:** Comprensión de oraciones / seguimiento de instrucciones (retención de info)
- **Material a utilizar:** Lápiz
- **Instrucción:** Realiza las siguientes instrucciones que escucharás. Ejemplo: *rodea la guinda y tacha el pan.*
- **Sugerencia:** Si al decir las dos instrucciones solo realiza una (ejemplo: si solo rodea la guinda y olvida tachar el pan) entonces podemos volver a repetir las dos instrucciones otra vez o podemos leer solo una instrucción a la vez. De lo contrario, si observa que tiene buena memoria y comprensión podemos complejizar agregando más información. Ejemplo: *encierra en un círculo la guinda de color rojo y tacha con una línea el pan de color café*

Tachar: Rodear: Meter en un cuadrado:

<p>Rodea el dibujo de la guinda</p> <p>Tacha el dibujo del pan</p>	<p>Rodea el dibujo del tomate</p> <p>Tacha el dibujo del plátano</p>
<p>Rodea el dibujo de la torta</p> <p>Tacha el dibujo del yogurt</p>	<p>Rodea el dibujo del kiwi</p> <p>Tacha el dibujo del pescado</p>
<p>Tacha el dibujo de la caja</p> <p>Mete en un cuadrado el dibujo de la pelota</p>	<p>Tacha del dibujo de la tijera</p> <p>Mete en un cuadrado el dibujo del lapicero</p>

ACTIVIDADES DE TERAPIA OCUPACIONAL

SEMANA 1	
Actividad	Frascos de luces en casa
<p>Con materiales como un frasco y tubos fluorescentes o destacadores fluor crea en tu casa un frasco de luz para la oscuridad, guíate con el video que te enviaremos y si es posible envía evidencia del trabajo realizado (fotos, vídeos, etc).</p>	
	

Objetivos a trabajar:

- Pasar un momento de entretención junto a tu familia.
- Mejorar habilidades cognitivas, como es la atención y concentración.
- Mejorar habilidades motoras, al construir tu frasco de luces en casa.
- Trabajar la coordinación oculo-manual.
- Adquirir habilidades perceptivo-motoras, al explorar y descubrir.
- Habilidades de juego y de creatividad.

SEMANA 2	
Actividad	Cocinando en casa (Tutti fruti)
<p>A continuación, con las cosas que tengas en tu hogar, te invitamos a realizar una receta de ensalada de frutas o tutti fruti junto a tu familia, guíate con el video que te enviaremos y si es posible envía evidencia del trabajo realizado (fotos, vídeos, etc).</p>	
	

Objetivos a trabajar:

- Mejorar habilidades cognitivas, como lo es la atención y concentración.
- Fomentar la interacción con otros (familia).
- Trabajar el seguimiento de instrucciones.
- Mejorar las actividades de la vida diaria, como lo es la preparación de alimentos e higiene menor como lo es lavado de manos, etc.

SEMANA 3

Actividad

Pausas activas

A continuación, te mostraremos algunas imágenes con pausas activas y realizalas en momentos del día si es posible envía evidencia del trabajo realizado (fotos, vídeos, etc).

Pelotas de papel

Instrucciones: Hacen una pelota con una hoja de papel. Se sitúan de pie y realizan los siguientes ejercicios:

- La lanzan y la toman.
- Se la pasan de una mano a otra.
- Le dan una vuelta por la cintura, rodillas, pecho, cabeza, un brazo, otro brazo, una pierna...
- Simulan que pesa muchísimo y les cuesta levantarla.
- La esconden, la muestran...

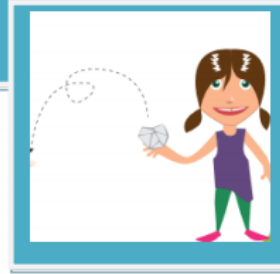

Delante / Detrás/Arriba/Debajo

Instrucciones: Usted irá indicando dónde debe colocarse su hijo (a) en referencia a diferentes objetos. Por ejemplo:

- Delante de la mesa.
- Detrás de la silla.
- Arriba de la silla.
- Debajo de la mesa



Simón dice

Instrucciones: Dígale a su hijo (a) "Simón dice que"

- ✓ Que hagamos silencio
- ✓ Que nos paremos
- ✓ Que saltemos en el puesto
- ✓ Que nos estiremos
- ✓ Que nos volvamos a sentar.
- ✓ Que aplaudamos

JUGUEMOS A SIMÓN DICE...



Objetivos a trabajar:

- Trabajar las habilidades cognitivas, como lo es la atención, concentración y resolución de problemas.
- Fomentar la interacción con otros (familia)
- Trabajar la tolerancia a la frustración y el seguimiento de instrucciones.
- Habilidades de juego y creatividad.

SEMANA 4

Actividad

Búsqueda de imágenes

A continuación, te invitamos a realizar la búsqueda de todas las imágenes que están dentro, la idea es que puedas ir contando y anotes su número afuera donde se te indica, y si es posible envía evidencia del trabajo realizado (fotos, videos, etc).

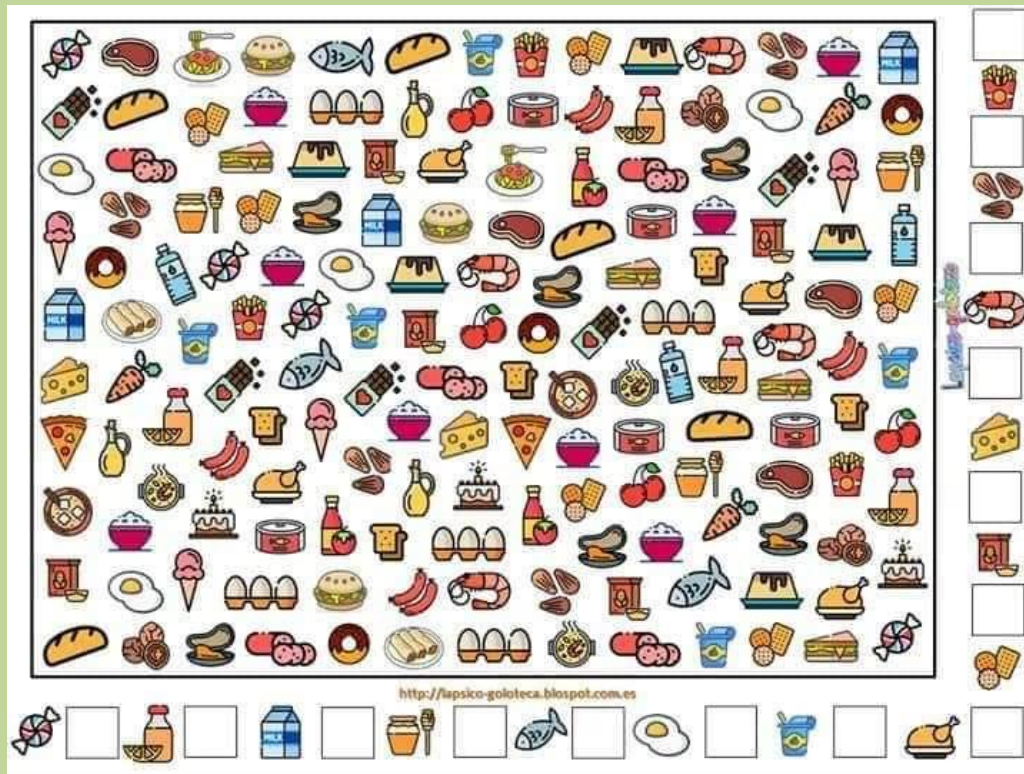

<http://ipsico-goloteca.blogspot.com.es>

Objetivos a trabajar:

- Trabajar la tolerancia a la frustración y el seguimiento de instrucciones.
- Mejorar las habilidades cognitivas, como lo es la atención y concentración
- Trabajar la percepción visual
- Pasar un momento de entretenimiento junto a tu familia.

ACTIVIDAD OPCIONAL

Actividad

Frasco positivo

Con los materiales que tengas en el hogar, confecciona un frasco, donde debes poner cada día una palabra positiva que comience con tu nombre, esta actividad la puedes realizar por todo el tiempo que desees.

Si es posible envía evidencia del trabajo realizado (fotos, vídeos, etc).



Felicitaciones por tu esfuerzo y
trabajo. Haz finalizado tus
actividades





AUTOEVALUACIÓN

¿Cómo lo he hecho?

Pinta la carita con la que te sientes más identificado, de acuerdo a como tú crees que realizaste tus actividades

SIEMPRE



AVECES



NUNCA



1.- Coloca tu dedo índice en el icono del sol y responde la siguiente pregunta.



¿Se me hace fácil hacer mis tareas?



2.- Coloca tu dedo en el icono de la flor y responde.







¿Puedo realizar mis actividades solito?













3.- Coloca tu dedo en el icono de la estrella y responde.

 <p>¿Cuido mi material de trabajo?</p>	  
--	--

4.- Coloca tu dedo en el icono de la mariposa y responde.

 <p>¿Realizo mis tareas hasta terminarlas?</p>	  
--	---

5.- Coloca tu dedo en el icono del perrito y responde.

 <p>¿Realizo mis tareas con agrado?</p>	  
---	--

Bitácora de Aprendizaje

Nombre:.....

Familia ayude a su hijo(a) a responder estas preguntas. Lea cada pregunta una a una , Espere la respuesta del niño(a) y escríbala en el lugar indicado.

1.- ¿Qué aprendí?

.....
.....
.....
.....

2.- ¿Lo que más me gusto fue?

.....
.....
.....
.....

3.- ¿Lo que más me costó aprender fue?

.....
.....
.....
.....

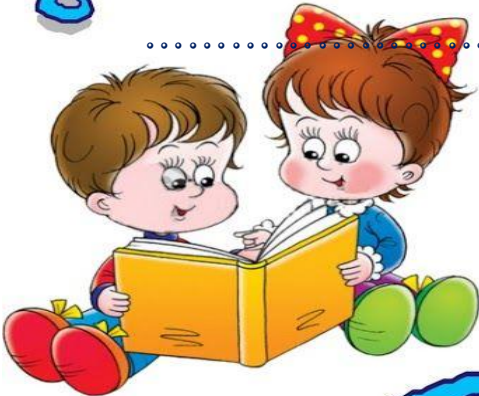

Encuesta para la Familia

Las preguntas son respondidas por el apoderado/a.

1.- ¿Qué ha sido lo que más se le ha dificultado trabajar con su hijo(a)?

.....
.....
.....

2.- ¿Considera que las instrucciones de las actividades han sido claras?

.....
.....
.....

3.- Con respecto a la cantidad de material enviado, ¿considera que ha sido adecuado?

.....
.....

4.- Con respecto a la calidad del material enviado ¿qué opinión tiene?

.....
.....
.....



Agradezco sus repuestas.

ANEXO



Experiencia de aprendizaje: ¿De dónde son típicos estos alimentos?



pastel de choclo



humitas



charquicán



curanto



piñones



chapaleles



milcaos



langosta



charqui



chairo nortino



centolla



chilenitos

Experiencia de aprendizaje: "Vamos a armar un puzle"

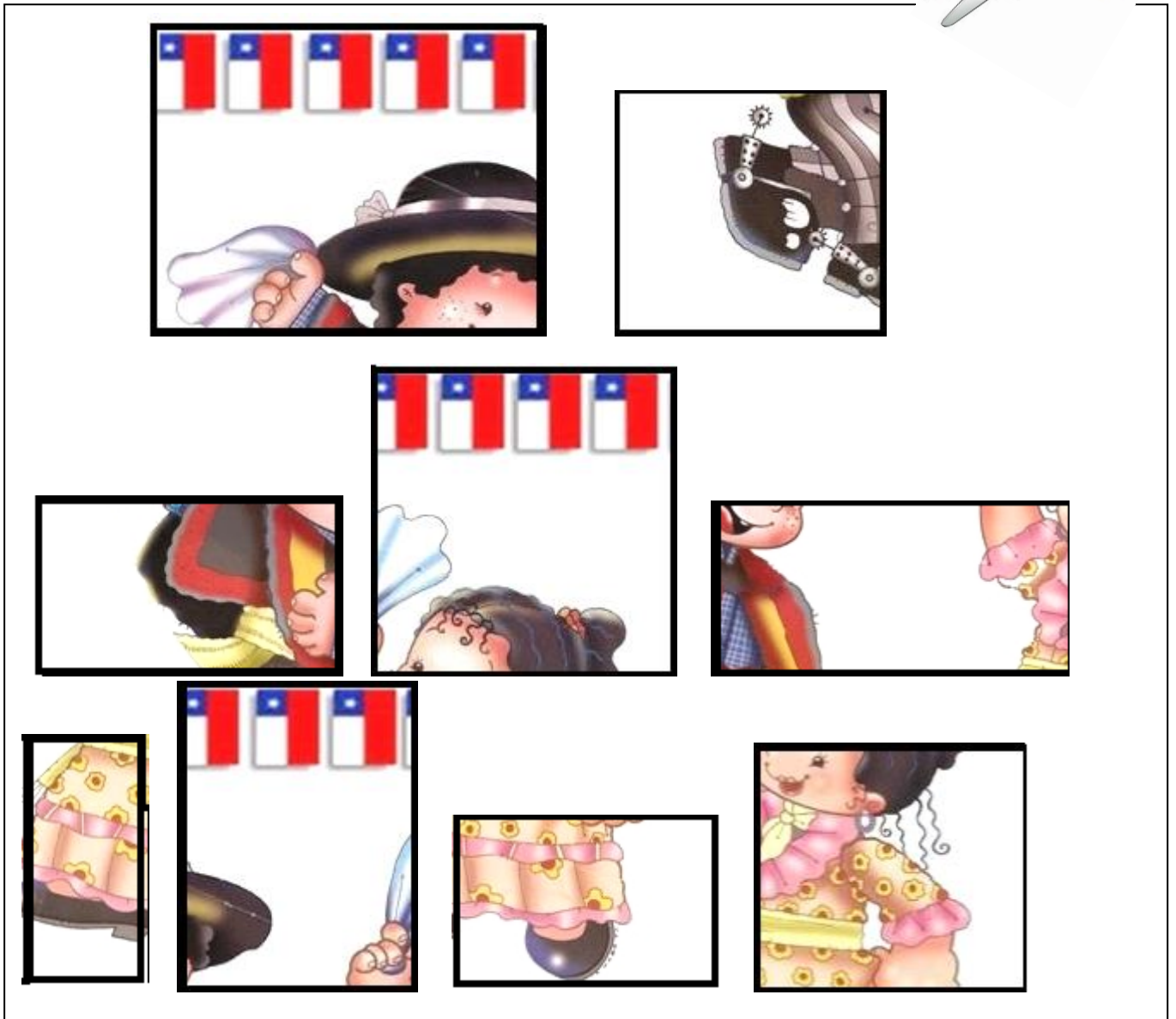

Experiencia de aprendizaje: Ordenando la historia de Licarayen

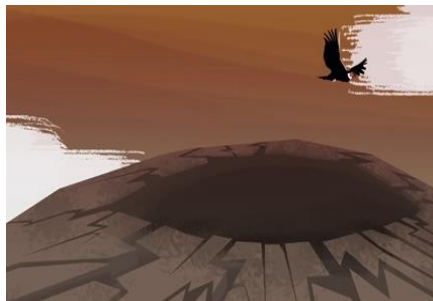
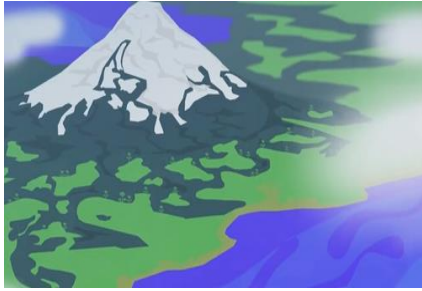



Experiencia de aprendizaje: “La “P” de papá”

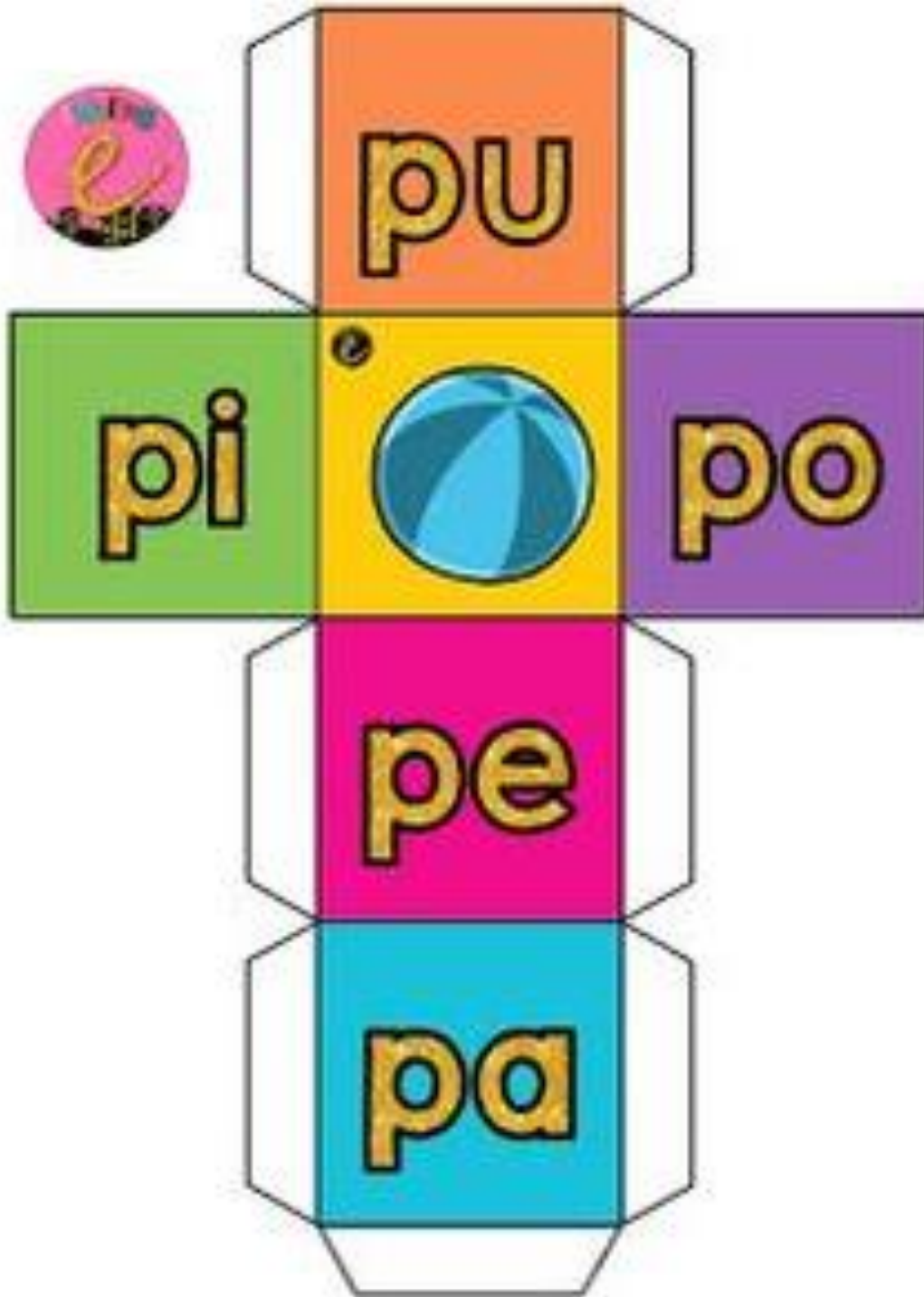



Experiencia de aprendizaje: "Escribiendo con la "T"

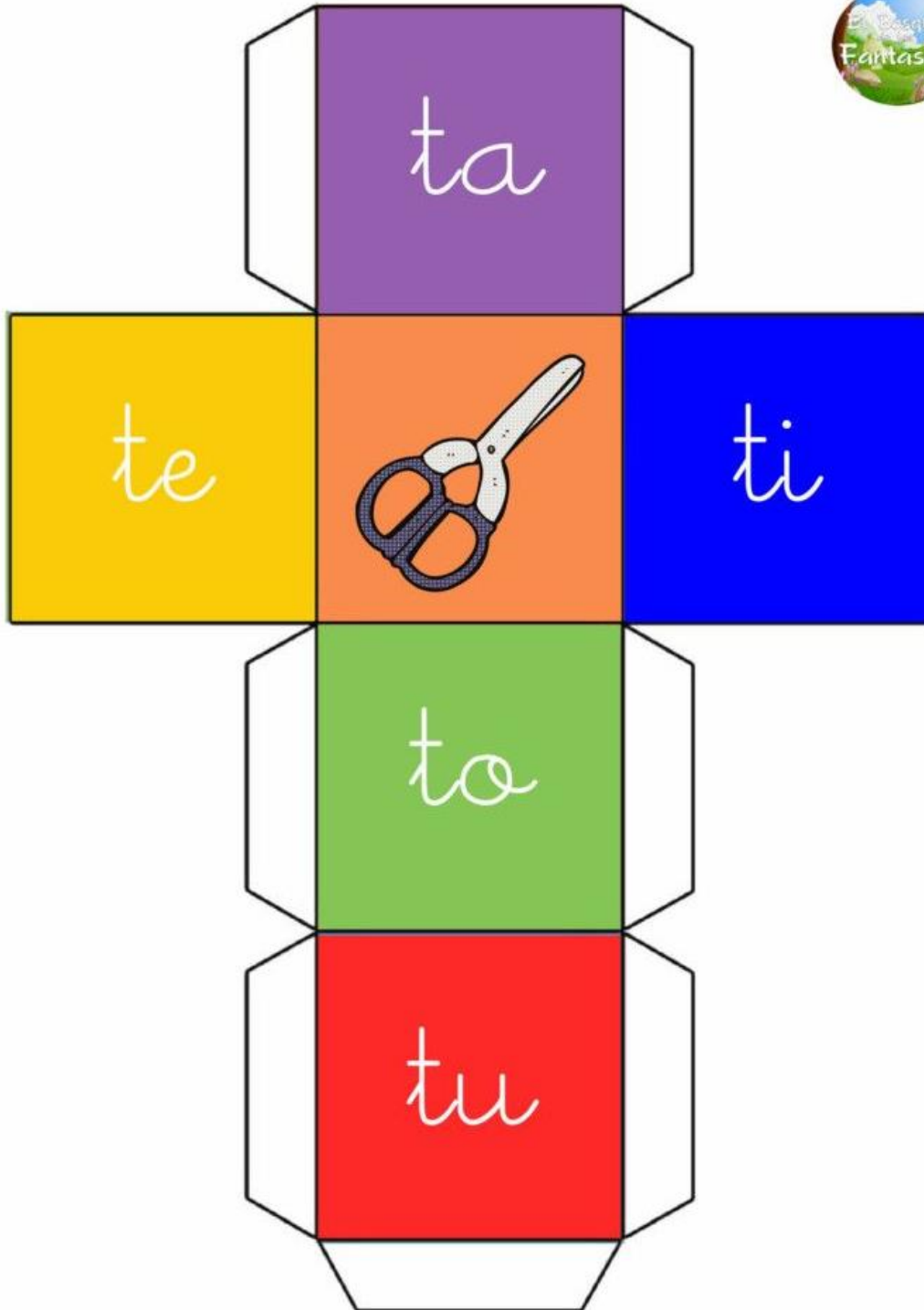



Experiencia de aprendizaje: "Seriar por tamaño"

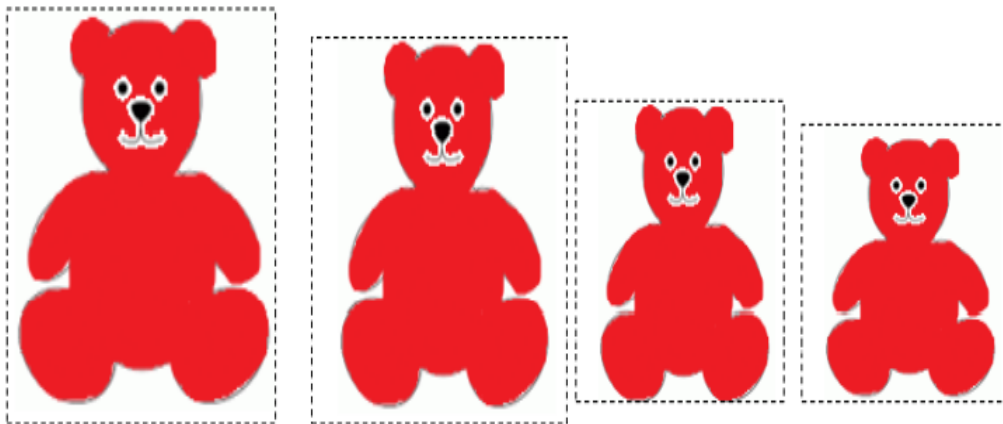
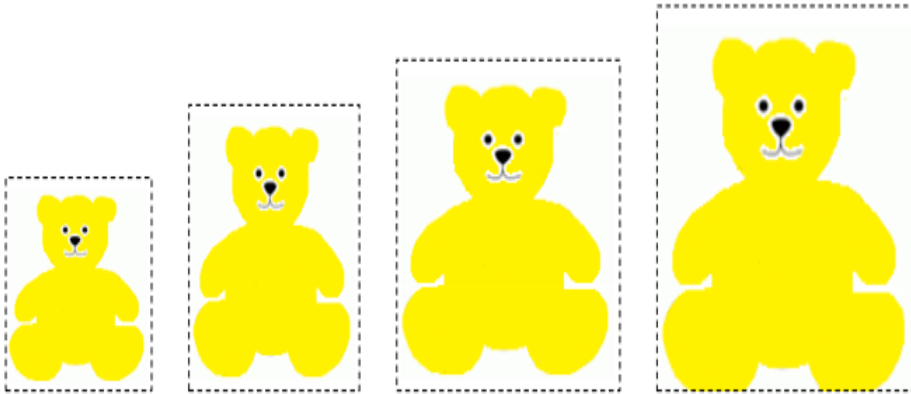



Experiencia de aprendizaje: "Concurso de mascotas"

✚ Recorta y luego pega los nombre en la tabla.

Mati

Mona

Lucas

Pinchoso

Pelu

Pepa

✚ Resultado votación



15



11



9



10



8



12

✚ Recorta y pega para responder las preguntas



Mati



Mona



Lucas



Pinchoso



Pelu



Pepa